

MADAMEPARIS®

**NINA**  
MADAMEPARIS



---

**content**

---

<b>FR</b> Français	4 - 9
<b>EN</b> English	10 - 15
<b>DE</b> Deutsch	16 - 21
<b>ES</b> Español	22 - 27
<b>IT</b> Italiano	28 - 33

## PRÉCAUTIONS D'EMPLOI :

L'usage d'un appareil électrique, plus particulièrement en présence d'enfants, requiert une attention accrue. Vous devez toujours suivre les précautions suivantes :

**Lisez toutes les instructions avant d'utiliser cet appareil.**

**Tenir à l'écart des points d'eau.**

### IMPORTANT :

Comme avec la plupart des appareils électriques, les composants restent allumés même quand l'appareil est éteint.

Pour réduire les risques d'électrocution :

- Ne pas utiliser l'appareil dans une baignoire, sous la douche ou au-dessus d'un lavabo.
- Ne pas ranger l'appareil dans un endroit où celui-ci pourrait tomber dans une baignoire ou un lavabo.
- Ne pas placer ou jeter dans l'eau ou autre liquide.
- Débrancher immédiatement l'appareil si celui-ci tombe dans l'eau.
- Toujours éteindre l'appareil immédiatement après utilisation.

### ATTENTION :

Pour réduire le risque de brûlure, électrocution, feu ou accident :

- Une fois branché, l'appareil ne doit pas être laissé sans surveillance.
- Une surveillance accrue est nécessaire lorsque l'appareil est utilisé en présence d'enfants ou toute personne diminuée.
- Utiliser ce lisseur uniquement dans le cadre de l'utilisation qui lui est destiné comme indiqué dans ce guide.
- Ne jamais utiliser l'appareil si le câble d'alimentation ou la prise sont endommagés, si l'appareil ne semble pas fonctionner correctement ou si celui-ci est tombé dans l'eau.
- Eloigner le câble d'alimentation des plaques chauffantes. Ne pas enrouler le câble autour du lisseur.
- Ne jamais utiliser l'appareil en dormant.
- Ne jamais placer d'objet entre les deux plaques chauffantes.
- Ne pas utiliser cet appareil à l'extérieur ou en présence de produits inflammables.
- Ne pas utiliser de rallonge pour brancher le lisseur.
- Le lisseur et les plaques chauffent pendant l'utilisation, ne pas mettre en contact avec les yeux et la peau.
- Ne pas poser l'appareil directement sur une surface lorsque celui-ci est branché ou encore chaud.
- Ne pas toucher les surfaces chauffantes, utiliser le gant prévu à cet effet et tenir le lisseur au niveau du manche.
- Ne pas utiliser avec un convertisseur de tension.
- Ne jamais couvrir l'appareil quand celui-ci est encore chaud (par exemple avec une serviette ou un vêtement).

# CONSERVER CES INSTRUCTIONS :

## Introduction :

Félicitations ! Vous venez d'acquérir Nina, lisseur professionnel de MadameParis.

Le lisseur Nina vous procure un lissage rapide qui respecte vos cheveux pour un résultat doux et soyeux. La technologie EHS (Even Heat Spreading) permet une distribution de la chaleur optimale à haute température vous donnant une tenue longue durée comme en salon de coiffure.

## Description Générale (Fig. 1) :

- A : Chauffage infrarouge
- B : Boutons pour régler la température
- C : Bouton d'allumage
- D : Cordon 360

## Comment utiliser le lisseur :

**Note : cet appareil est uniquement destiné à un usage domestique**

Conseils d'utilisation : Les lisseurs sont des accessoires de beauté puissants qu'il faut manipuler avec vigilance. Si vous utilisez le lisseur incorrectement, vous risquez d'endommager vos cheveux. Suivez attentivement les conseils d'utilisation de cette section comme décrit ci-dessous :

### Conseils

- Une fois branché, ne jamais laisser le lisseur sans surveillance.
- Toujours poser l'appareil sur une surface résistante à la chaleur quand celui-ci est chaud.
- Utiliser le lisseur sur cheveux propres et secs.
- Ne pas utiliser le lisseur sur perruque ou cheveux artificiels.
- Ne pas laisser les plaques chauffantes sur vos cheveux plus de quelques secondes pour éviter d'abîmer les cheveux.
- Garder les plaques chauffantes propres, sans poussière ou produit coiffant pour éviter leur dégradation.
- Si vous utilisez les plaques sur des cheveux colorés, les plaques peuvent se tacher.
- La température maximale est atteinte juste après la phase de chauffe de l'appareil, par conséquent la température au cours de l'utilisation peut être plus faible.
- La température maximale est atteinte juste après la phase de chauffe de l'appareil, par conséquent la température au cours de l'utilisation peut être plus faible.



## Lissage de vos cheveux

1. Brancher l'appareil sur une prise électrique 220V.
2. Allumer l'appareil.
  - La lumière d'alimentation s'allume.
  - Le lisseur commence à chauffer. L'appareil est prêt en 30 secondes.
  - Ne jamais laisser le lisseur sans surveillance lorsqu'il est branché et en marche.

**Conseil :** Si vous rapprochez les plaques lors de la chauffe, le lisseur atteint sa température plus rapidement

3. Tourner la molette d'ajustement de la température pour obtenir la température désirée (130°C à 230°C). (Fig.2)
  - Choisir une température basse si vous utilisez le lisseur pour la première fois.
  - Pour les cheveux épais, bouclés ou difficiles à lisser, choisir une température moyenne à haute (170°C à 230°C).
  - Pour les cheveux fins, légèrement texturés ou ondulés, choisir une température basse à moyenne (130°C à 170°C).

**Faites davantage attention si vous avez les cheveux blonds, blanchis, ou après une coloration. Ils sont beaucoup plus fragiles sous haute température.**

4. Démêler et lisser vos cheveux à l'aide d'un peigne ou d'une brosse avant d'utiliser le lisseur. (Fig.3)  
Utiliser un peigne pour diviser vos cheveux en plusieurs sections. Ne pas mettre trop de cheveux dans une section.

**Note : Il est préférable de commencer par séparer mèche par mèche et de lisser du haut vers le bas.**

5. Prendre une section de cheveux d'une épaisseur de 5 cm maximum. La placer entre les plaques en céramique et presser fermement le manche de votre lisseur.
6. Faire glisser le lisseur sur toute la longueur des cheveux en 5 secondes, de la racine à la pointe sans arrêter le mouvement pour éviter la surchauffe et prévenir tout risque de brûlure (Fig.4).
7. Répéter le même mouvement après 20 secondes jusqu'à obtention de l'effet désiré.
8. Laisser les cheveux refroidir. Ne pas se brosser ou se peigner tant que les cheveux n'ont pas refroidi, cela risquerait de gâcher la coiffure que vous venez de créer

## Nettoyage et entretien :

Cet appareil n'a quasiment besoin d'aucun entretien. Pour garder votre lisseur toujours aussi performant, il faudra simplement le garder propre. Lorsqu'un nettoyage est nécessaire :

1. Éteindre et débrancher le lisseur.
2. Laisser le lisseur refroidir dans un endroit sûr, sec et hors de portée d'enfants.
3. Frotter les plaques ainsi que l'extérieur du lisseur avec un tissu humide.

Ne jamais immerger l'appareil dans l'eau ou tout autre liquide, ni rincer sous le robinet.

## Rangement :

Attention : Ne jamais tirer, tordre ou plier le cordon d'alimentation. Ne pas enrouler le cordon d'alimentation très serré autour du lisseur. Des dommages peuvent se produire et pourront causer des courts-circuits ou même la panne complète de l'appareil. Vérifier fréquemment si le cordon ne présente pas de dommages. Arrêter l'utilisation du lisseur immédiatement si des dommages sont visibles ou si l'appareil ne fonctionne que par intermittence. Si le cordon ou le lisseur présentent des dommages ou ne fonctionnent pas correctement, arrêtez de l'utiliser.

1. Éteindre et débrancher l'appareil.
2. Laisser le lisseur refroidir sur une surface résistante à la chaleur et hors de portée des enfants.
3. Ranger le lisseur dans un endroit sécurisé et sec. Ne pas le suspendre par le cordon. Ne créer aucune tension sur le cordon, cela pourrait causer son usure et sa rupture.

## Dépannage

Problème	Cause possible	Solution
L'appareil ne fonctionne plus	Il y a une erreur d'alimentation ou la prise électrique ne fonctionne plus.	Vérifier si la prise électrique fonctionne correctement
	Le cordon d'alimentation est endommagé.	Si le cordon est endommagé, merci de ne plus utiliser votre appareil.

**Description Générale**

- A : Chauffage infrarouge
- B : Boutons pour régler la température
- C : Bouton d'allumage
- D : Cordon 360

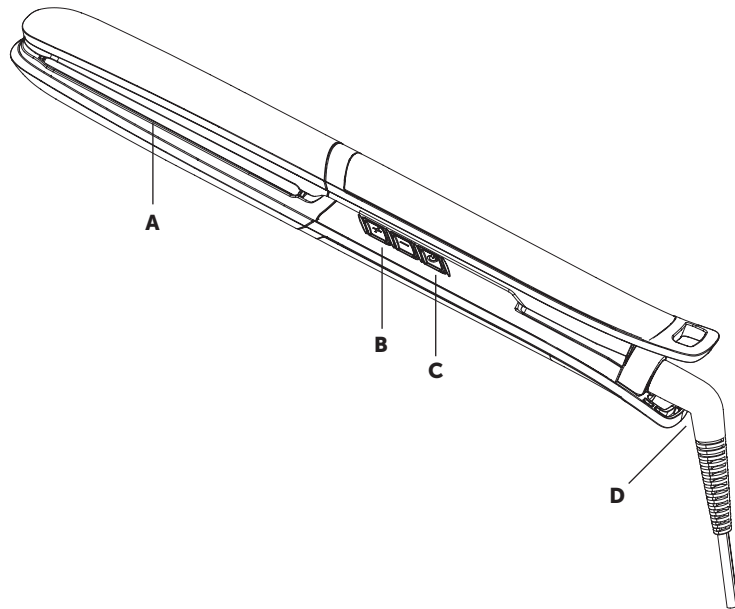



## Garantie de 5 ans

Vous bénéficiez d'une garantie de 30 jours (1 mois) à compter de l'achat de votre produit MadameParis. C'est votre numéro de commande qui vous sert de preuve d'achat.

Si vous le souhaitez, nous offrons une garantie de 5 ans sur tous nos produits sous réserve d'être achetés neufs (vous devez nous fournir votre numéro de commande).

Pour bénéficier de la garantie en cas de problème, vous devez nous fournir une preuve d'achat originale ainsi qu'une explication, photo ou vidéo du défaut apparu.

La garantie ne prend pas en compte :

- L'usure normale de la brosse,
- Les accidents dus à une mauvaise manipulation ou le non-respect des instructions et conseils d'utilisation livrés avec le produit,
- La modification des produits par une autre personne ou société que MadameParis.

Pour activer votre garantie de 5 ans, rendez-vous sur la page suivante :

<http://madameparis.fr/garantie/>

©MadameParis, tous droits réservés

## IMPORTANT SAFETY INSTRUCTIONS :

When using electrical appliances, especially when children are present, basic safety precautions should always be followed, including the following :

**Read all instructions before using this appliance. Keep away from water.**

### DANGER :

As with most electrical appliances, electrical parts are electrically live even when the switch is off.

To reduce the risk of death or injury by electric shock :

- Always unplug the appliance immediately after use.
- Do not use the appliance while bathing or in the shower.
- Do not place or store the appliance where it can fall or be pulled into a tub or sink.
- Do not place in or drop into water or other liquid.
- If an appliance falls into water, unplug it immediately

### Warning :

To reduce the risk of burns, electrocution, fire, or injury to persons :

- An appliance should never be left unattended when plugged in.
- Close supervision is necessary when this appliance is used by, on, or near children or individuals with certain disabilities.
- Use this appliance only for its intended use as described in this manual. Do not use attachments not recommended by MadameParis
- Never operate this appliance if it has a damaged cord or plug, if it is not working properly, if it has been dropped, damaged, or dropped into water.
- Keep the cord away from heated surfaces.
- Do not wrap the cord around the appliance.
- Never use while sleeping.
- Never drop or insert any object into any opening.
- Do not use outdoors or operate where aerosol (spray) products are being used or where oxygen is being administered.
- Do not use an extension cord with this appliance.
- The straightener and the plates are hot when in use. Do not let eyes and bare skin touch heated surfaces.
- Do not place the straightener directly on any surface while it is hot or plugged in.
- Do not touch the hot surfaces of the appliance. Use the handles or cool grip area.
- Do not operate with a voltage converter.
- Never cover the appliance with anything (e.g. a towel or clothing) when it is hot.

## SAVE THESE INSTRUCTIONS :

### Introduction :

Congratulations on your purchase and welcome to MadameParis.

MadameParis straighteners provide ultra-fast and super-smooth straightening results. The EHS (Even Heat Spreading) Technology provides optimal heat distribution at high temperatures for long-lasting, professional results.

### General description (Fig. 1) :

- A: Infrared heating
- B: Temperature control knobs
- C: Power button
- D: Cordon 360

### Using the appliance :

**Note: This appliance is intended for household use only :**

Usage tips:

Straighteners are powerful styling tools and must always be used with care. If you use the straightener incorrectly, you could overheat your hair or even burn it. Always follow the tips in this section and the steps in the section "straightening your hair" below.

Tips

- Never leave the appliance unattended when plugged in.
- Always put the appliance on a heat-resistant surface when it is heating up and when it is hot.
- Only use the appliance on dry or damp hair.
- Do not use the appliance on artificial hair.
- Do not leave the plates in your hair for more than a few seconds at a time to prevent damage to your hair.
- Keep the plates clean and free of dust, dirt and styling products such as mousse, spray and gel. Dust, dirt and styling products may cause damage to the Titanium coated straightening plates.
- If you use the appliance on color-treated hair, the plates may stain.
- The maximum temperature occurs just after heating up. The actual temperature during use may be lower.



## Straightening your hair

1. Plug the appliance into any 120 AC / 220V outlet.
2. Turn on the appliance.
  - The power-on light goes on.
  - The appliance starts to heat up. The appliance is ready for use within 30 seconds.
  - Never leave the appliance unattended when it is plugged in and switched on.

**Tip :** If you closing the plates, the straightener heats up more quickly.

3. Turn the temperature adjustment wheel to the preferred temperature setting (130°C to 230°C). (Fig.2)
  - Select a low temperature setting when you use the straightener for the first time.
  - For coarse, curly or hard-to-straighten hair, select a medium to high setting(170°C to 230°C).
  - For fine, medium-textured or softly waved hair, select a medium to low setting (130°C to 170°C).

**Take extra care with pale, blonde, bleached or color-treated hair. It is susceptible to damage at high temperatures.**

4. Comb or brush your hair so that it is disentangled and smooth. (Fig.3)  
Use a comb to divide the hair into sections. Do not put too much hair in one section.

**Note: It is better to section off the crown area and to straighten the hair underneath first. Then straighten the top area.**

5. Take a section of hair that is not wider than 2 in. Place it between the straightening plates and press the handles of the appliance firmly together.
6. Slide the straightener down the length of the hair in 5 seconds, from root to hair end without stopping to prevent overheating (Fig.4).
7. Repeat this process after 20 seconds until you have achieved the desired look.
8. Let your hair cool down. Do not comb or brush it before it has cooled down, as this would ruin the hairstyle you have just created.

## Cleaning and maintenance :

This appliance is virtually maintenance-free. No lubrication is needed. For proper operating performance, the appliance must be kept clean. When cleaning is needed :

1. Turn off and unplug the appliance.
2. Let the appliance cool down in a safe, dry place out of the reach of children.
3. Wipe the plates and the outer surface of the appliance with a damp cloth.

Never immerse the appliance in water or any other liquid, nor rinse it under the faucet.

## Storage :

Caution : Never allow the power cord to be pulled or twisted, or severely bent. Never wrap the cord tightly around the appliance. Damage will occur at the point of entry into the appliance, causing it to rupture and short. Inspect the cord frequently for damage. Stop use immediately if damage is visible or if the appliance stops or operates intermittently. If the cord or appliance is damaged or does not operate properly, stop using it.

1. Turn off and unplug the appliance.
2. Let the appliance cool down on a heat-resistant surface out of the reach of children.
3. Store the appliance in a safe, dry location. Do not hang the appliance by its cord. Do not put any stress on the cord, as this could cause the cord to fray and break.

## Troubleshooting

Problem	Possible Cause	Solution
The appliance does not work at all.	There is a power failure or the outlet is not live..	Check if the power supply works. If it works, plug in another appliance to check whether the outlet is live.
	The power cord is damaged.	If the power cord is damaged, please do not use anymore.

**General description**

- A : Infrared heating
- B : Temperature control knobs
- C : Power button
- D : Cordon 360

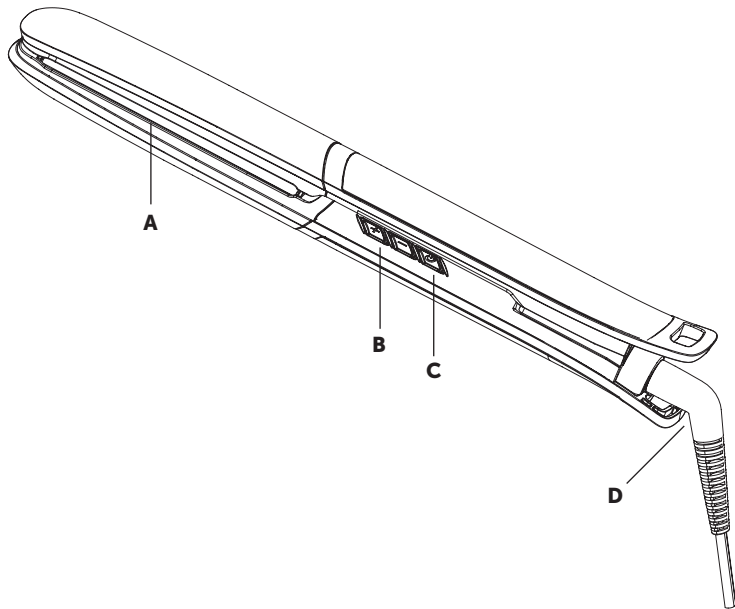

## 5 years warranty

You get a 30 day warranty (1 month) from purchasing any MadameParis product. Your order number is the only thing you need as proof of purchase.

If you wish, we're offering a 5 years warranty, the only proof of purchased needed will be your order number.

In case of an issue would come up, you have to provide us your proof of purchase and a detailed explanation of the issue, with some pictures or a video that will easily enables us to check the state of the product.

This warranty does not cover damage resulting from :

- Normal wear of the product.
- Accident due to a lack of reasonable care or due to not respecting the usage instructions that are going with this appliance
- Service performed by a non-authorized repair service or person.

For activating your 5 years warranty, check the following page :

<https://madameparis.fr/free/>

©MadameParis, all rights reserved.

## WICHTIGE SICHERHEITSHINWEISE :

Während der Nutzung elektronischer Geräte, insbesondere wenn Kinder anwesend sind, sollten grundlegende Sicherheitsvorkehrungen immer befolgt werden, einschließlich der folgenden :

**Lesen sie alle anweisungen bevor sie dieses gerät benutzen.**

### GEFAHR :

Wie bei den meisten elektronischen Geräten sind elektronische Teile selbst dann elektrisch geladen, wenn der Schalter ausgeschaltet ist.

Um das Risiko von Tod oder Verletzung durch Elektroschock zu verringern :

- Stecken Sie das Gerät immer unmittelbar nach Gebrauch aus.
- Verwenden Sie das Gerät nicht in der Badewanne oder Dusche.
- Lagern Sie das Gerät nicht an Stellen von wo es herunterfallen kann oder in eine Badewanne oder ein Waschbecken gezogen werden kann.
- Legen oder tauchen Sie das Gerät weder in Wasser noch andere Flüssigkeiten.
- Sollte ein Gerät ins Wasser fallen, ziehen Sie sofort den Stecker aus der Steckdose.

### ACHTUNG :

Um das Risiko von Verbrennungen, Elektrocution, Feuer oder Verletzung von Menschen zu verringern :

- Ein Gerät sollte nie unbeaufsichtigt hinterlassen werden wenn es an den Strom verbunden ist.
- Wenn dieses Gerät von, auf oder in der Nähe von Kindern oder Personen mit bestimmten Behinderungen verwendet wird, ist strenge Aufsicht erforderlich.
- Verwenden Sie dieses Gerät nur für den vorgesehenen Gebrauch wie in dieser Bedienungsanleitung beschrieben. Verwenden Sie kein Zubehör der nicht von MadameParis empfohlen ist.
- Betreiben Sie das Gerät niemals wenn das Stromkabel oder der Stecker beschädigt sind, es nicht richtig funktioniert, es heruntergefallen ist, beschädigt oder ins Wasser gefallen ist.
- Halten Sie das Stromkabel von heißen Oberflächen fern.
- Wickeln Sie das Stromkabel nicht um das Gerät auf.
- Nicht im Schlaf zu gebrauchen.
- Erlauben Sie keinerlei Fremdkörper in die Öffnungen einzudringen.
- Nicht im Freien zu verwenden oder in Räumlichkeiten, wo Aerosol Produkte (Spray) verwendet werden oder Sauerstoff zugeführt wird.
- Verwenden Sie dieses Gerät nicht mit einem Verlängerungskabel.
- Der Haarglätter und die Platten sind heiß wenn in Gebrauch. Vermeiden Sie den Kontakt von Augen oder nackter Haut mit heißen Oberflächen.
- Legen Sie den Haarglätter während er heiß oder an den Strom verbunden ist nicht direkt auf irgendeine Oberfläche.
- Berühren Sie die heißen Oberflächen des Gerätes nicht. Verwenden Sie die Griffe oder den kühlen Griffbereich.
- Nicht mit einem Spannungsumwandler zu betreiben.
- Decken Sie das Gerät, wenn es heiß ist, niemals ab (z.B. mit einem Handtuch



## BEWAHREN SIE DIESE ANWEISUNGEN GUT AUF :

### Einleitung :

Herzlichen Glückwunsch zu Ihrem Kauf und willkommen bei MadameParis!

Der MadameParis Haarglätter bietet ultra schnelle und super glatte Ergebnisse. Die EHS (Even Heat Spreading - gleichmäßige Wärmeausbreitung) Technologie liefert eine optimale Wärmeverteilung bei hohen Temperaturen für ein lang anhaltendes, professionelles Ergebnis.

### Allgemeine Beschreibung (Figur 1) :

- A : Infrarotheizung
- B : Temperaturregler
- C : Zündknopf
- D : Kordon 360

### Bedienung des Geräts :

**Hinweis: Dieses Gerät ist ausschließlich für den Hausgebrauch gedacht.**

Gebrauchstipps : Haarglätter sind leistungsstarke Styling-Tools und sollten immer mit Vorsicht verwendet werden. Sollten Sie den Haarglätter unsachgemäß anwenden, könnte dies Ihre Haare überhitzen oder sogar verbrennen. Befolgen Sie bitte immer die Tipps in diesem Abschnitt und die Schritte in dem Abschnitt "Ihre Haare glätten" darunter.

#### Tipps

- Lassen Sie das Gerät niemals unbeaufsichtigt wenn es angesteckt ist.
- Legen Sie das Gerät immer auf eine hitzebeständige Oberfläche während es aufheizt oder heiß ist.
- Verwenden Sie das Gerät nur auf trockenen oder feuchten Haaren.
- Verwenden Sie das Gerät nicht auf künstlichem Haar.
- Lassen Sie die Platten nicht länger als ein paar Sekunden auf einmal in Ihrem Haar, um mögliche Beschädigung der Haare zu vermeiden.
- Halten Sie die Platten immer sauber und frei von Staub, Schmutz und Styling-Produkten wie Schaumfestiger, Haarspray oder Gel. Staub, Schmutz und Styling-Produkte können die Glättplatten und dessen Beschichtung aus Titan beschädigen.
- Wenden Sie das Gerät auf gefärbtem Haar an, so könnten die Platten fleckig werden.
- Die maximale Temperatur erfolgt sofort nach dem erwärmen. Die eigentliche Temperatur während der Anwendung kann niedriger sein.



## Ihre Haare glätten

1. Stecken Sie das Gerät an eine jegliche 120V AC Steckdose an.
2. Schalten Sie das Gerät ein.
  - Das Power-on Licht leuchtet auf.
  - Das Gerät beginnt sich aufzuwärmen. Das Gerät ist innerhalb 30 Sekunden einsatzbereit.
  - Lassen Sie das Gerät nie unbeaufsichtigt wenn es an den Strom verbunden ist und eingeschaltet ist.

**Tip** : Der Haarglätter heizt schneller auf wenn die Platten geschlossen sind.

3. Drehen Sie das Temperatureinstellrad zu der gewünschten Temperatureinstellung (250°F bis 450°F, oder 120°C bis 230°C). (Figur 2)
  - Wählen Sie eine niedrige Temperatureinstellung wenn Sie den Haarglätter zum ersten mal verwenden.
  - Für widerspenstiges, lockiges oder schwer zu glättendes Haar wählen Sie eine mittlere bis hohe Temperaturstufe (350°F - 450°F, oder 180°C - 230°C).
  - Für feines, mittelstarkes oder leicht gewelltes Haar wählen Sie eine mittlere bis niedrige Temperaturstufe (250°F - 350°F, oder 120°C - 180°C).

**Seien Sie mit blassen, blonden, gebleichten oder gefärbten Haaren besonders vorsichtig. Diese können bei zu hohen Temperaturen beschädigt werden.**

4. Kämmen oder bürsten Sie Ihre Haare so, dass sie entwirrt und glatt sind. (Figur 3)  
Verwenden Sie einen Kamm um die Haare in gleichmäßige Stränen zu teilen. Geben Sie nicht zu viele Haare in eine Sträne.

**Hinweis: Es ist besser, den Kronenbereich von dem Rest zu teilen und die Haare darunter zuerst zu glätten. Danach glätten Sie den Kronenbereich.**

5. Nehmen Sie eine Partie der Haare die nicht breiter als fünf Zentimeter ist. Legen Sie diese zwischen die Glättplatten und drücken Sie die Griffe des Geräts fest zusammen.
6. Gleiten Sie mit dem Haarglätter innerhalb von fünf Sekunden die gesamte Länge der Sträne hinunter, von den Wurzeln bis zu den Spitzen, ohne dabei anzuhalten, um eine Überhitzung zu vermeiden. (Figur 4)
7. Wiederholen Sie die Vorgehensweise erneut nach 20 Sekunden bis das gewünschte Ergebnis erzielt ist.
8. Erlauben Sie Ihrem Haar auszukühlen. Kämmen oder bürsten Sie das Haar nicht bevor es völlig abgekühlt ist, dies würde nämlich die Frisur, die Sie soeben hergestellt haben, zerstören.

## Reinigung und Instandhaltung :

Dieses Gerät ist praktisch wartungsfrei. Keine Schmierung ist erforderlich. Für eine ordnungsgemäße Betriebsleistung muss das Gerät sauber gehalten werden.

Wenn Reinigung erforderlich ist :

1. Schalten Sie das Gerät ab und ziehen Sie den Stecker.
2. Erlauben Sie dem Gerät an einem sicheren, trockenen Platz außerhalb der Reichweite von Kindern abzukühlen.
3. Wischen Sie über die Platten und die äußere Oberfläche des Geräts mit einem feuchten Tuch. Tauchen Sie das Gerät niemals in Wasser oder sonstige Flüssigkeiten ein, waschen Sie es auch nicht unter dem Wasserhahn.

## Lagerung :

Vorsicht: Lassen Sie nie zu, dass das Stromkabel gezogen, verdreht oder stark gebogen wird. Wickeln Sie das Kabel niemals eng um das Gerät herum. Dadurch würde es an der Stelle des Eingangs in das Gerät beschädigt werden, wodurch es brechen würde. Überprüfen Sie das Stromkabel öfters nach möglichen Schäden. Verwenden Sie das Gerät nicht mehr sobald das Stromkabel sichtbar beschädigt ist, das Gerät anhält oder intermittierend arbeitet. Sollte das Stromkabel oder das Gerät irgendwie beschädigt sein oder nicht richtig funktionieren, verwenden Sie es nicht mehr.

1. Schalten Sie das Gerät aus und stecken Sie es ab.
2. Lassen Sie das Gerät auf einer hitzebeständigen Oberfläche außer der Reichweite von Kindern abkühlen.
3. Lagern Sie das Gerät an einem sicheren, trockenen Platz. Hängen Sie das Gerät nicht an dem Stromkabel auf. Belasten Sie das Stromkabel nicht, da dies zu ausfransen und brechen des Stromkabels führen könnte.

## Fehlerbehebung

Fehlerbehebung	Mögliche Ursache	Lösung
Das Gerät funktioniert überhaupt nicht.	Ein Stromausfall oder die Steckdose funktioniert nicht.	Überprüfen Sie ob die Stromversorgung funktioniert. Wenn ja, stecken Sie irgendein anderes Gerät an um zu sehen, ob die Steckdose funktioniert.
	Das Stromkabel ist beschädigt.	Sollte das Stromkabel beschädigt sein, verwenden Sie das Gerät bitte nicht mehr.

## Allgemeine Beschreibung

- A : Infrarotheizung
- B : Temperaturregler
- C : Zündknopf
- D : Kordon 360

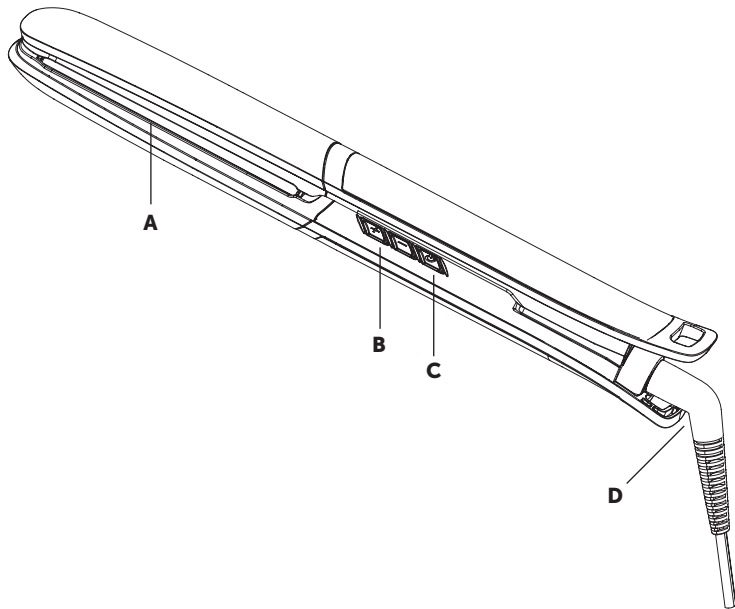

## **FÜNF JAHRE GARANTIE**

Mit dem Kauf eines jeglichen MadameParis Produktes bekommen Sie eine 30 Tage Garantie ( 1 Monat). Als Kaufbeleg brauchen Sie lediglich Ihre Bestellnummer.

Auf Wunsch bieten wir auch eine Fünf Jahre Garantie, der einzige erforderliche Kaufbeleg ist Ihre Bestellnummer.

Sollte ein Problem auftreten, kontaktieren Sie uns bitte mit Ihrem Kaufbeleg und einer ausführlichen Erklärung zu dem Problem, dazu ein paar Fotos oder ein Video die es uns einfach ermöglichen werden, den Zustand des Produktes zu überprüfen.

Diese Garantie deckt keine Schäden folgender Ursachen :

- Normale Abnutzung des Haarglätters.
- Unfall wegen mangelnder Sorgfalt oder aufgrund der Nichtbeachtung der Gebrauchsanweisungen, die diesem Gerät beigelegt sind.
- Wartung durch einen unbefugten Reparaturdienst oder Person.

Um Ihre 5 Jahre Garantie zu aktivieren, besuchen Sie bitte folgende Seite :

<https://madameparis.fr/free/>

©MadameParis, alle Rechte vorbehalten.

## INSTRUCCIONES IMPORTANTES DE SEGURIDAD :

Cuando utilice aparatos eléctricos, especialmente cuando haya niños, debe seguir siempre las medidas de seguridad básicas, entre las que se incluyen :

**Lea todas las instrucciones antes de utilizar el aparato.**

**Manténgalo alejado del agua**

### PELIGRO :

Como en la mayoría de los aparatos eléctricos, los componentes eléctricos están activos incluso si el aparato está apagado.

Para reducir el riesgo de muerte o lesiones por descargas eléctricas :

- Desenchufe siempre el aparato inmediatamente después de usarlo.
- No utilice el aparato mientras se baña ni en la ducha.
- No coloque ni guarde el aparato en un lugar desde donde pueda caerse a una bañera o fregadero.
- No deje caer el cargador al agua ni a ningún otro líquido.
- Si un aparato cae al agua, desenchúfelo de inmediato.

### ADVERTENCIA :

Para reducir el riesgo de quemaduras, electrocución, incendio o lesiones en personas :

- Nunca debe dejar un aparatodesatendido mientras esté enchufado.
- Es necesaria una estricta supervisión cuando utilicen este aparato niños o personas con discapacidad, o bien si se utiliza cerca de ellos.
- Utilice este aparato sólo para el uso al que está destinado tal como se describe en teste manual. No utilice accesorios no recomendados por MadameParis.
- No utilice nunca el aparato si tiene algún cable o clavija dañados, si no funciona correctamente, si se ha caído o dañado, o si se ha caído al agua.
- Mantenga el cable alejado de superficies calientes.
- No lo utilice nunca mientras duerme.
- No deje caer ni introduzca ningún objeto en ninguna abertura.
- No utilice el aparato al aire libre ni en lugares donde se utilicen aerosoles (spray) o donde se administre oxígeno.
- No utilice el aparato con un cable alargador.
- La plancha y las placas se calientan cuando están en funcionamiento. Evite el contacto de los ojos y la piel con las superficies calientes.
- No coloque la plancha directamente sobre ninguna superficie mientras esté caliente o enchufada.
- No toque las superficies calientes del aparato. Utilice los mangos o la zona de agarre fría.
- No utilice el aparato con transformadores de tensión.
- Nunca cubra el aparato (por ejemplo, con una toalla o ropa) mientras esté caliente.

## CONSERVE ESTAS INSTRUCCIONES :

### Introducción :

Enhorabuena por la compra de este producto y bienvenido a MadameParis!

Gracias a las planchas MadameParis, podrá conseguir de manera rápida un cabello liso con la máxima suavidad. La tecnología EHS ( Even Heat Spreading) proporciona una distribución óptima del calor a altas temperaturas que permite obtener resultados duraderos y profesionales.

### Descripción general (Fig.1) :

- A : Calefacción por infrarrojos
- B : Botones de control de temperatura
- C : Botón de encendido
- D : Cordón 360

### Uso del aparato :

**Nota : Este aparato es sólo para uso doméstico :**

Consejos de uso : Las planchas son herramientas potentes y deben utilizarse siempre con precaución. Si utiliza la plancha de forma incorrecta, podría calentar en exceso el cabello o incluso quemarlo. Siga siempre los consejos de esta sección y los pasos indicados a continuación en la sección "Alisado del cabello".

### Consejos

- No deje nunca el aparato desatendido cuando esté enchufado.
- Cuando el aparato se esté calentando o esté caliente, colóquelo siempre sobre una superficie resistente al calor.
- Use el aparato sólo sobre cabellos secos o húmedos.
- No utilice el aparato sobre cabello artificial.
- No deje las placas en contacto con el cabello más de unos pocos segundos cada vez, ya que podrían dañarlo.
- Mantenga las placas limpias y sin polvo, suciedad ni productos de peluquería como, por ejemplo, espuma moldeadora, laca o gel, ya que podrían dañar las placas alisadoras con revestimiento de titanio.
- Si se utiliza el aparato sobre cabello teñido, las placas pueden mancharse.
- La máxima temperatura se alcanza justo después del proceso de calentamiento. La temperatura real durante el uso puede bajar.



## Enderezando su cabello

1. Enchufe el aparato a cualquier toma de corriente de 120V.
2. Encienda el aparato.
  - El piloto de encendido se ilumina
  - El aparato empieza a calentarse y estaría listo para usar en 30 segundos.
  - No deje nunca el aparato desatendido cuando esté enchufado y encendido.

**Consejo :** Si bloquea las placas, se calientan más rápidamente.

3. Gire la rueda de ajuste de temperatura hasta la posición de temperatura deseada (de 250 a 450). (Fig.2)
  - Seleccione una posición de temperatura baja cuando utilice la plancha por primera vez.
  - Para cabello grueso, rizado o difícil de alisar, seleccione una posición de media a alta (entre 350 y 450).

**Tenga especial cuidado con el cabello claro, rubio, decolorado o teñido, ya que se puede dañar con temperaturas altas.**

4. Peine o cepille el cabello para desenredarlo y dejarlo suave. (Fig.3)  
Utilice un peine para dividir el cabello en secciones. No ponga demasiado cabello en una sección.

**Nota : es mejor separar la parte de la coronilla y alisar primero el cabello de la parte inferior. A continuación, alise la parte superior.**

5. Tome un mechón que no sea más ancho de 5cm. Colóquelo entre las placas alisadoras y junte firmemente los mangos del aparato.
6. Deslice la plancha a lo largo del pelo durante 5 segundos, desde la raíz a las puntas, sin detenerse para evitar que se caliente en exceso (Fig.4)
7. Repita este proceso después de 20 segundos hasta conseguir el aspecto deseado.
8. Deje que su cabello se enfríe. No lo peine ni lo cepille hasta que se haya enfriado, ya que de lo contrario estropearía el peinado que acaba de crear.



## Limpeza y mantenimiento :

Este aparato prácticamente no necesita mantenimiento ni lubricación. Para que funcione correctamente, debe mantenerlo limpio. Cuando sea necesario limpiarlo :

1. Apague y desenchufe el aparato.
2. Deje que el aparato se enfríe en un lugar seco, seguro y fuera del alcance de los niños.
3. Limpie las placas y la superficie exterior del aparato con un paño húmedo.  
No sumerja nunca el aparato en agua u otros líquidos, ni lo enjuague bajo el grifo.

## Almacenamiento :

Precaución: No permita nunca que se tire del cable de alimentación, se gire o se doble con fuerza. No enrolle nunca el cable apretándolo alrededor del aparato y un cortocircuito. Inspeccione el cable frecuentemente en busca de daños. Deje de utilizarlo inmediatamente si el aparato tiene daños visibles, si deja de funcionar o si funciona de forma intermitente. Si el cable o el aparato están dañados, o bien no funcionan correctamente, deje de utilizarlos y.

1. Apague y desconecte el aparato.
2. Deje enfriar el aparato sobre una superficie resistente al calor fuera del alcance de los niños.
3. Guarde el aparato en un lugar seco y seguro. No utilice el cable del aparato para colgarlo ni ejerza ningún tipo de fuerza sobre él, ya que podría pelarse y romperse.

## Guía de resolución de problemas

Problema	Posible causa	Solución
El aparato no funciona.	Hay un fallo en el suministro de energía o la toma de corriente no está activa.	Compruebe si la toma de corriente funciona. Si es así, enchufe otro aparato para comprobar que la toma está activa.
	El cable de alimentación está dañado.	Si el cable está dañado, deje de utilizarlos y.

**Descripción general**

- A : Calefacción por infrarrojos
- B : Botones de control de temperatura
- C : Botón de encendido
- D : Cordón 360

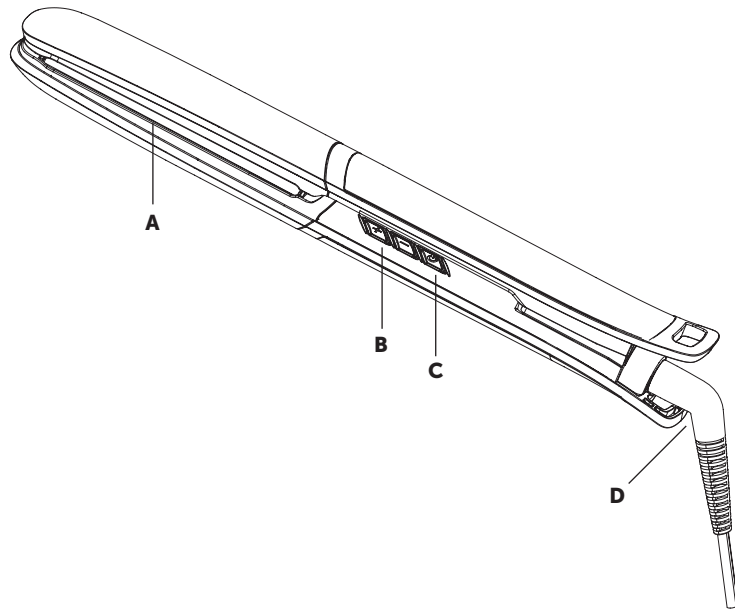

## **Garantía de cinco años**

La garantía incluida es por 30 días (un mes) a partir de la fecha de compra de su producto MadameParis. El número de pedido es el que les servirá para comprobar su compra. Si le interesa, existe la posibilidad de activar una garantía de cinco años para todos nuestros productos, siempre y cuando se adquieran nuevos (tendrán que proporcionarnos el número de su pedido). Para poder hacer válida la garantía en caso de tener algún problema con su producto, deberá enviarnos una prueba de compra original y una explicación, foto o video de la falla que esté presentando.

La garantía no se aplica en caso de :

- Desgaste normal del cepillo,
- Fallas ocasionadas por un mal uso o por no seguir las instrucciones que se proporcionan al comprar el producto,
- Que otra persona o empresa ajena a MadameParis hayan hecho modificaciones a las características de fábrica del producto.

Para poder activar la garantía de cinco años, dirijase a la siguiente página :

<https://madameparis.fr/free/>

©MadameParis, marca registrada.

## IMPORTANTI ISTRUZIONI DI SICUREZZA :

Quando utilizzate apparecchiature elettriche, specialmente se sono presenti dei minori, dovrebbero venire prese tutte le precauzioni di sicurezza, incluse le seguenti :

**LEGGI TUTTE LE ISTRUZIONI PRIMA DI USARE QUESTO APPARECCHIO**

**TENERE LONTANO DALL'ACQUA**

### PERICOLO :

Così come con la maggior parte dei dispositivi elettrici, i componenti elettrici sono elettricamente attivi anche quando lo strumento è spento.

Per Ridurre il rischio di morte o infortunio per shock elettrico :

- Scollega sempre il dispositivo immediatamente dopo l'utilizzo
- Non utilizzare il dispositivo in vasca da bagno o nella doccia
- Non posizionare il dispositivo in alcun luogo dal quale potrebbe cadere o essere tirato in una vasca da bagno o in un lavandino.
- Non posizionare o far cadere in acqua
- Se il dispositivo cadesse in acqua, scollegarlo immediatamente.

### RACCOMANDAZIONI :

Per ridurre il rischio di ustioni, elettroconduzione, incendio o di danno alle persone :

- Un dispositivo non dovrebbe mai venir lasciato incustodito quando collegato
- E' necessaria un'attenta supervisione quando il dispositivo viene usato da, su o nei pressi di minori o individui con disabilità coinvolte nell'uso
- Utilizza questo dispositivo solo per i propositi preposti e come descritto in questo manuale. Non utilizzare accessori non raccomandati da Allurmax.
- Non utilizzare mai questo dispositivo se il cavo di alimentazione o la presa risultano danneggiate, o se lo strumento non funziona a dovere, è stato fatto cadere, danneggiato o entrato a contatto con l'acqua.
- Tenere il cavo di alimentazione lontano da fonti di calore
- Non utilizzare mai quando state dormendo.
- Non fare mai cadere o incastrare alcun oggetto in alcun spazio del dispositivo.
- non utilizzare all'esterno o dove sono stati utilizzati prodotti spray o dove è stato amministrato dell'ossigeno.
- Non utilizzare alcun cavo di prolunga con questo dispositivo.
- Le piastre della spazzola liscianti sono calde anche quando non in uso, non lasciare che entrino a contatto con occhi o con pelle nuda.
- Non posizionare il dispositivo direttamente su alcuna fonte di calore quando è collegata all'alimentazione o ancora calda.
- Non toccare le superfici calde del dispositivo. Utilizza delle presine o una superficie fredda per impugnarle.
- Non utilizzare con un convertitore di voltaggio
- Non coprire mai il dispositivo con nulla ( ad esempio asciugamani o vestiti) quando è caldo.

# CONSERVA QUESTE ISTRUZIONI :

## Introduzione :

Congratulazioni per il suo acquisto è benvenuta in MadameParis !

Le piastre liscianti MadameParis consentono risultati di lisciamiento ultra veloci e super morbidi. La tecnologia EHS (Even Heat Spreading) permette una distribuzione del calore ottimale anche ad alte temperature per un risultato professionali che duri nel tempo.

## DESCRIZIONE GENERALE (Fig. 1) :

- A: Riscaldamento a infrarossi
- B: Manopole di regolazione della temperatura
- C: pulsante di accensione
- D: Cordone 360

## UTILIZZARE IL DISPOSITIVO :

**Nota: questo dispositivo è esclusivamente per utilizzo domestico.**

Consigli di utilizzo :

Le piastre liscianti sono potenti strumenti di stilino e veri must have da utilizzare con cautela. Se utilizzate le piastre liscianti in modo scorretto potreste surriscaldare i vostri capelli e addirittura bruciarli. Seguite sempre i consigli di questa sezione e tutti i passi della sezione "lisciare i tuoi capelli" qui di seguito.

### Consigli

- Non lasciare mai il dispositivo collegato e senza supervisione
- Durante il riscaldamento e quando caldo, posizionare sempre il dispositivo su una superficie resistente al calore.
- Utilizzare il dispositivo solo su capelli asciutti o tamponati.
- Non utilizzare il dispositivo su parrucche o capelli artificiali
- Non lasciare mai le piastre per più di pochi secondi su vostri capelli, così da prevenire qualsiasi danneggiamento.
- Mantenere le piastre pulite e senza polvere, sporco o altri prodotti di stilino come creme, spray e gel. polvere, sporco o altri prodotti di stilino come creme, spray e gel potrebbero causare il danneggiamento della titanio che ricopre le piastre del dispositivo.
- Se utilizzi la piastra su capelli tinti, le piastre potrebbero rovinarsi.
- Il massimo della temperatura viene raggiunto subito dopo l'accensione. La temperatura durante l'utilizzo potrebbe essere inferiore.



## LISCIARE I TUOI CAPELLI

1. Collega il dispositivo ad una presa di corrente alternata 120V AC.
2. Accendi il dispositivo.
  - Si accende la spia d'accensione
  - Il dispositivo inizia a scaldarsi e sarà pronto all'uso entro 30 secondi
  - Non lasciare mai incustodito mentre acceso.

**Consiglio** : Se chiudi le piastre il dispositivo si scalda più velocemente.

3. Posizionare la rotella di selezione della temperatura sulla scelta desiderata (da 130°C a 230°C) (Fig. 2)
  - Scegliere una temperatura più bassa quando utilizzate la piastra per la prima volta
  - Per capelli ricci, mossi o difficili da stirare, utilizzare un'impostazione da medio ad alto (170°C – 230°C)
  - Per capelli sottili, poco corposi e leggermente mossi, utilizzare un'impostazione da medio a basso (130°C – 230°C)

**Utilizzare extra cautela con capelli chiari, biondi, ossigenati o colorati. Sono maggiormente suscettibili alle alte temperature**

4. Pettina o spazzola i tuoi capelli così che siano pettinati e morbidi (Fig.3)  
Utilizza un pettine per dividere i tuoi capelli in ciocche. Non raccoglie troppi capelli nella stessa ciocca)

**NOTA : è meglio separare la parte della corona ed iniziare a stirare prima dalla base per poi stirare la parte superiore.**

5. Predi una ciocca che non sia più larga di 2". Inseriscila in mezzo alle due piastre liscianti e premi insieme le impugnature del dispositivo con decisione.
6. Fai scorrere la piastra lungo la lunghezza dei capelli in 5 secondi, dalla radice fino alle punte, senza fermarti per evitare il surriscaldamento dei capelli (Fig. 4)
7. Ripetere l'iter dopo 20" finché non avrai raggiunto il look desiderato.
8. Lascia che i tuoi capelli si raffreddino. Non pettinare o spazzolare prima che i capelli si siano raffreddati, perché rovinerebbe lo stile appena creato.

## PULIZIA E MANUTENZIONE :

Questo dispositivo è virtualmente senza bisogno di alcuna manutenzione. Non è necessaria alcuna lubrificazione. Per mantenere delle performance ottimali lo strumento va mantenuto pulito. Quando lo pulirete avrete bisogno :

1. Di spegnere e scollegare il dispositivo
2. Di lasciare che il dispositivo si raffreddi in un luogo sicuro, asciutto e fuori dalla portata dei bambini
3. Pulisci le piastre e le superfici estere utilizzando un panno asciutto

## CONSERVAZIONE :

ATTENZIONE: Fai in modo che il cavo di alimentazione non venga mai stratonato, attorcigliato o gravemente piegato. Non arrotolare mai il cavo di alimentazione attorno al dispositivo: i danni verrebbero arrecati al punto di ingresso nel dispositivo, causando la rottura del cavo. Ispeziona frequentemente il cavo di alimentazione per trovare qualsiasi danneggiamento. Smetti immediatamente di utilizzare il dispositivo se ci sono danni visibili o se lo strumento si spegne o funziona ad intermittenza. Smetti di utilizzare il dispositivo se il cavo di alimentazione o il dispositivo stesso sono danneggiati o non funzionano correttamente.

1. Spegni e scollega il dispositivo
2. lascia che il dispositivo si raffreddi in un luogo sicuro, asciutto e fuori dalla portata dei bambini
3. Conserva il dispositivo in un luogo sicuro e asciutto. Non appendere il dispositivo utilizzando il cavo di alimentazione. Non creare alcun stress al cavo perchè potrebbe causarne la rottura o il malfunzionamento.

## RISOLVERE I PROBLEMI

Problema	Possibile causa	Soluzioni
Il dispositivo non funziona.	C'è un problema all'alimentazione o la presa non funziona.	Controlla che l'elettricità funzioni. Se funziona, collega un altro dispositivo per controllare che la presa funzioni.
	Il cavo di alimentazione è danneggiato.	Se il cavo di alimentazione è danneggiato si prega di non utilizzare il dispositivo.

**DESCRIZIONE GENERALE**

- A: Riscaldamento a infrarossi
- B: Manopole di regolazione della temperatura
- C: pulsante di accensione
- D: Cordone 360

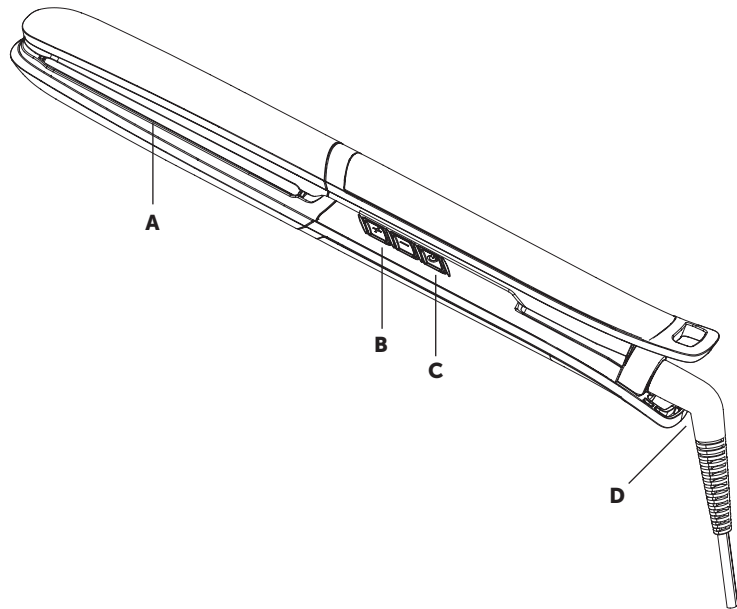



## **GARANZIA DI CINQUE ANNI**

Acquistando questo prodotto hai diritto ad una garanzia di 30 giorni (un mese). Il tuo numero di ordine è l'unica cosa che ti serve come prova d'acquisto.

Se desideri possiamo offrirti una garanzia di cinque anni e anche in questo caso il tuo numero di ordine è l'unica cosa che ti serve come prova d'acquisto.

In caso di qualsiasi inconveniente, dovrai fornirci la tua prova d'acquisto ed una dettagliata descrizione del problema e della dinamica dell'incidente, allegando alcune fotografie o video che ci permettendo di identificare facilmente la natura del problema e l'attuale stato di salute del prodotto.

Questa garanzia non include danneggiamenti risultanti da:

- Normale usura del prodotto
- Incidenti causati da incuria o dal non rispetto delle istruzioni di utilizzo allegato al prodotto.
- Interventi di riparazione effettuati da personale non autorizzato.

Per attivare la tua garanzia di cinque anni di consigliamo di consultare la seguente pagina web :

<https://madameparis.fr/free/>

©MadameParis, all rights reserved.



MADAME PARIS®