



Eiswürfelmaschine

10020109

10020110

KLARSTEIN

Sehr geehrter Kunde,

wir gratulieren Ihnen zum Erwerb Ihres Gerätes. Lesen Sie die folgenden Hinweise sorgfältig durch und befolgen Sie diese, um möglichen Schäden vorzubeugen. Für Schäden, die durch Missachtung der Hinweise und unsachgemäßen Gebrauch entstehen, übernehmen wir keine Haftung.

Sicherheitshinweise

- Kinder ab 8 Jahren, physisch und körperlich eingeschränkte Menschen sollten das Gerät nur benutzen, wenn sie vorher von einer Aufsichtsperson ausführlich mit den Funktionen und den Sicherheitsvorkehrungen vertraut gemacht wurden. Achten Sie darauf, dass Kinder nicht mit dem Gerät spielen. Kinder dürfen das Gerät nur unter Aufsicht reinigen.
- Falls das Netzkabel oder der Stecker beschädigt sind, müssen sie vom Hersteller, einem autorisierten Fachbetrieb oder einer ähnlich qualifizierten Person ersetzt werden. Stellen Sie das Gerät so auf, dass der Stecker jederzeit frei zugänglich ist. Schließen Sie das Gerät nicht an Steckdosen, an denen bereits keine anderen Geräte angeschlossen sind.
- Decken Sie das Netzkabel nicht mit Teppichen oder anderen Gegenständen ab, Verlegen Sie das Kabel so, dass es nicht im Weg liegt.
- Verwenden Sie kein Verlängerungskabel, es könnte sich überhitzen. Falls Sie doch eines verwenden, achten Sie darauf, dass der Amperewert des angeschlossenen Geräts den maximalen Amperewert des Netzkabels nicht überschreitet.
- Ziehen Sie den Stecker, bevor Sie das Gerät reinigen oder warten.
- Verwenden Sie das Gerät in Anwesenheit von Kindern nur unter Aufsicht.
- Verwenden Sie das Gerät nicht im Freien. Versichern Sie sich, dass der Abstand zwischen Geräterückseite und Wand und um das Gerät herum mindestens 20 cm beträgt.
- Benutzen Sie für die Eiswürfelproduktion nur Wasser.
- Reinigen Sie das Gerät nicht mit leicht entzündlichen Flüssigkeiten. Die Dämpfe könnten einen Brand oder eine Explosion verursachen.
- Kippen Sie das Gerät nicht.
- Wenn das Gerät im Winter von außen ins Haus bringen, lassen Sie es eine Weile bei Raumtemperatur stehen.
- Lagern Sie keine explosiven Stoffe wie Aerosoldosen mit einem brennbaren Treibmittel in diesem Gerät.
- Das Gerät ist nicht für den kommerziellen Gebrauch, sondern nur für Gebrauch im Haushalt und in ähnlichen Umgebungen vorgesehen.



WARNUNG

Brandgefahr! Entsorgen Sie das Gerät nach den örtlichen Vorschriften für die Entsorgung von Geräten mit brennbarem Treibgas.

- Decken Sie die Ventilationsöffnungen nicht ab und bauen Sie das Gerät nicht in geschlossene Schränke ein.
- Achten Sie darauf, den Kühlmittelkreislauf nicht zu beschädigen.
- Benutzen Sie zum Abtauen keine mechanischen Geräte.
- Bewahren Sie im Gerät keine anderen elektronischen Geräte auf.

Bestimmungsgemäßer Gebrauch

Dieses Gerät dient zur

- **Herstellung von Eiswürfeln aus Trinkwasser.**

Es ist ausschließlich für diesen Zweck bestimmt und darf nur zu diesem Zweck verwendet werden. Es darf nur in der Art und Weise benutzt werden, wie es in dieser Gebrauchsanleitung beschrieben ist.

Dieses Gerät ist nicht dafür bestimmt, durch Personen (einschließlich Kinder) mit eingeschränkten physischen, sensorischen oder geistigen Fähigkeiten oder mangels Erfahrung und/oder mangels Wissen benutzt zu werden, es sei denn, sie werden durch eine für ihre Sicherheit zuständige Person beaufsichtigt oder erhalten von ihr Anweisungen, wie das Gerät zu benutzen ist. Kinder sollten beaufsichtigt werden, um sicherzustellen, dass sie nicht mit dem Gerät spielen.

Transport des Gerätes

Bitte bewahren Sie die Originalverpackung auf. Um einen ausreichenden Schutz beim Transport des Gerätes zu erreichen, verpacken Sie das Gerät in der Originalverpackung.

Reinigung der äußeren Oberfläche

Verwenden Sie keine flüchtigen Flüssigkeiten, wie Insektensprays. Durch zu starken Druck beim Abwischen können die Oberflächen beschädigt werden. Gummi- oder Plastikteile sollten nicht über einen längeren Zeitraum mit dem Gerät in Kontakt sein.

Bedienelemente

1. Deckel mit Sichtfenster
2. Klappe
3. Eisschaufel
4. Kontroll-Display
 - A. LCD-Display
 - 1: Uhrzeit
 - 2: Wasserleerstandswarnung (blinkt bei leerem Wassertank)
 - 3: Füllstand (leuchtet bei vollständig gefülltem Eiswürfelbehälter)
 - 4: An/Aus - Anzeige (blinkt wenn ausgeschaltet, leuchtet konstant bei Betrieb)
 - 5: Reinigung (blinkt bei Reinigungsbedarf)
 - 6: gewählte Eiswürfelgröße (klein, mittel, groß)
 - 7: Timer-Restlaufzeit
 - B. ON/OFF-Taste (Ein- und Ausschalten des Gerätes)
 - C. SELECT-Taste (zur Auswahl der gewünschten Eiswürfelgröße - klein, mittel, groß - und zur Editierung der Uhrzeit- oder Timer-Einstellungen)
 - D. CLOCK-Taste (zum Einstellen der Uhrzeit)
 - E. TIMER-Taste: (zum Einstellen des Timer-Programms)

- 5. Abfluss (zum Entleeren des Wasserbehälters)
- 6. Lüfter
- 7. Eiswürfelbehälter

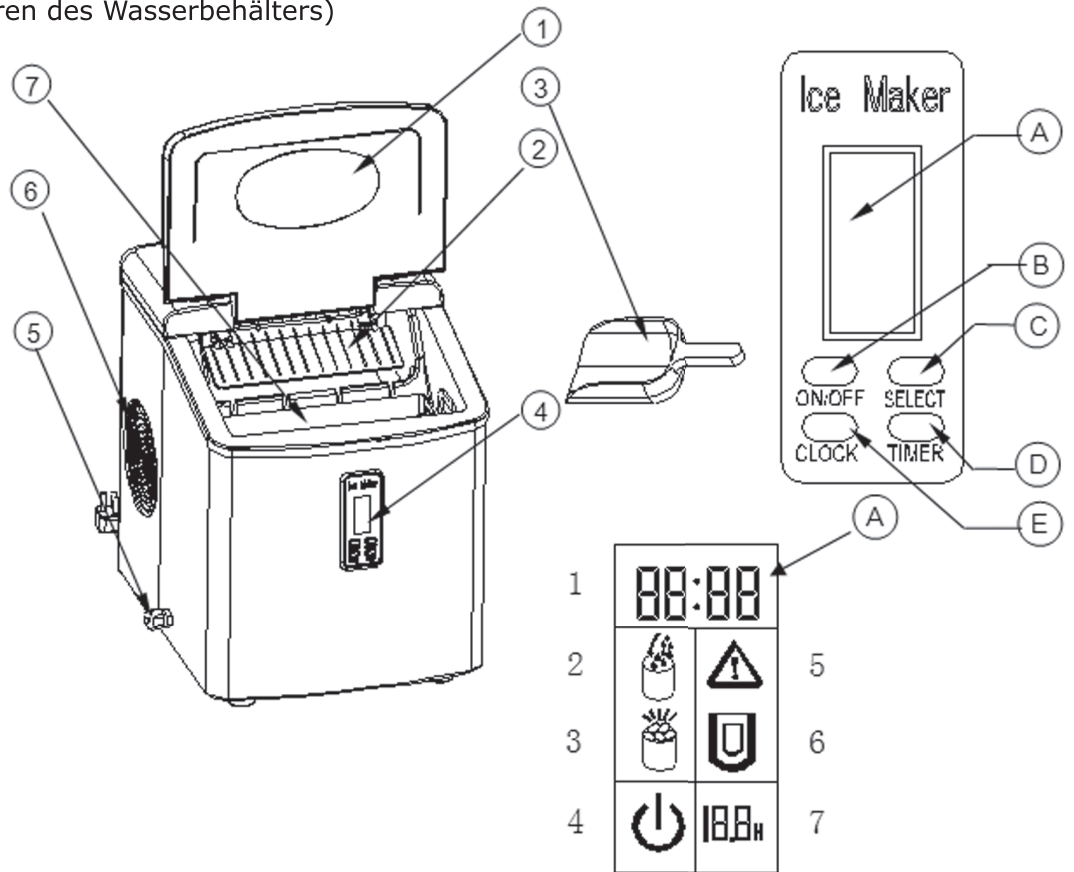

Erste Inbetriebnahme

1. Entfernen Sie das Verpackungsmaterial vom Gerät.
2. Reinigen Sie das Geräteinnere gründlich mit lauwarmen Wasser und einem weichen Tuch.
3. Stellen Sie das Gerät auf eine ebene, trockene Fläche ohne direkte Sonnenstrahlung und fern von anderen Wärmequellen (z.B. Ofen, Herd oder Heizung). Lassen Sie an allen Seiten mindestens 10cm Abstand zwischen Gerät und Wänden oder anderen Gegenständen.
4. Warten Sie nach dem Transport mindestens eine Stunde bevor Sie das Gerät einschalten, damit sich die Kühlflüssigkeit ausreichend ablagern kann.
5. Stellen Sie sicher, dass der Stromstecker jederzeit zu erreichen ist und im Notfall sofort vom Stromnetz abgetrennt werden kann.



Warnung: Gerät ausschließlich mit Trinkwasser befüllen!

Gerätenutzung

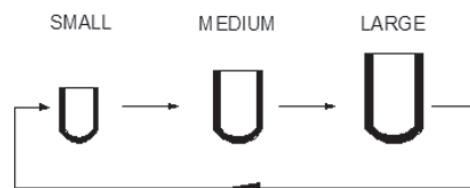
1. Öffnen Sie den Gehäusedeckel, entnehmen Sie den Eiswürfelbehälter und füllen Sie Wasser in den Wassertank. Befüllen Sie den Tank nur bis zur gekennzeichneten maximalen Füllgrenze.
2. Drücken Sie die « ON/OFF »-Taste auf dem Bedienpanel um das Gerät einzuschalten und den Gefriervorgang zu starten.
3. Wählen Sie die gewünschte Größe der Eiswürfel durch Drücken der Select-Taste. SMALL, MEDIUM oder LARGE stehen zur Auswahl:



Falls die Raumtemperatur unterhalb von 16°C liegt, wird empfohlen, die Größe SMALL oder MEDIUM zu wählen, um ein Verschmelzen der Eiswürfel zu vermeiden.

4. Der Gefriervorgang dauert zwischen 6 und 15 Minuten, abhängig von der gewählten Eiswürfelgröße und der Umgebungstemperatur. Bei hohen Raumtemperaturen kann sich die benötigte Zeit erhöhen.
5. Prüfen Sie den Wasserstand während des Betriebes regelmäßig. Sobald der Wassertank leer ist, stoppt das Gerät automatisch den Betrieb und das blinkende -Symbol erscheint auf dem Display. Füllen Sie Wasser bis maximal zu Füllgrenze nach und warten Sie mindestens drei Minuten, damit sich die Kühlflüssigkeit wieder richtig ablagern kann. Drücken Sie anschließend zweimal die ON/OFF-Taste um den Betrieb fortzusetzen.
6. Ist der Eiswürfelbehälter komplett gefüllt stoppt die Eiswürfelmaschine automatisch den Gefriervorgang und das -Symbol erscheint auf dem Display.
7. Wechseln Sie das Wasser im Wassertank aus Hygienegründen alle 24 Stunden komplett aus. Entleeren Sie das Wasser vollständig, wenn Sie das Gerät nicht benutzen.

Bedienung des Timers

Einstellzeit des Timers: 0,5 bis 19,5 Stunden.
Voreingestellte Zeit : 3 Stunden.

Bei laufendem Gefriervorgang des Gerätes können Sie mit der Funktion OFF-TIMER einstellen, dass der Gefriervorgang zur eingestellten Timer-Zeit angehalten wird.

Bei angehaltenem Betrieb können Sie mit der Funktion ON-TIMER einstellen, dass der Gefriervorgang zur eingestellten Timer-Zeit gestartet wird.

Programmierung des Timers

- Nach Drücken der TIMER-Taste erscheint die voreingestellte Zeit „3.0H“ auf dem Display. Drücken Sie nun die „SELECT-Taste“ um die gewünschte Zeit auszuwählen. Bei jedem Drücken der „SELECT-Taste“ erhöht sich die angezeigte Zeit um 0,5 Stunden. Durch Drücken der „SELECT“-Taste für mehr als 3 Sekunden erhöht sich die Auswahl in hohem Tempo. Ist die gewünschte Zeit erreicht, blinkt diese noch für 5 Sekunden, bevor Sie gespeichert wird und konstant leuchtet.

Deaktivieren des Timers

- Sie können einen gesetzten Timer deaktivieren, indem Sie die Taste „TIMER“ erneut drücken. Die verbleibende Timer-Zeit wird daraufhin vom Display verschwinden.

Uhrzeitanzeige

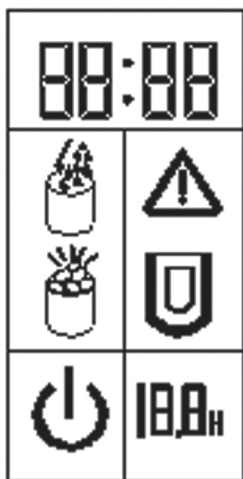

Das Gerät verfügt über eine Uhrzeitanzeige-Funktion.

Sie können die angezeigte Uhrzeit mit der „CLOCK“- und der „SELECT“-Taste einstellen.

Drücken Sie einmal die „CLOCK“-Taste, woraufhin die Stunden-Anzeige zu blinken beginnt. Drücken Sie nun die „SELECT“-Taste, um die Stunden-Anzeige zu ändern. Durch jedes Drücken der „SELECT“-Taste erhöht sich die Eingabe um 1 Stunde. Drücken Sie erneut die „CLOCK“-Taste, um die Minuten-Anzeige auf die gleiche Weise durch Drücken der „SELECT“-Taste zu ändern.

Drücken Sie dann die „CLOCK“-Taste ein weiteres Mal, um die eingestellte Uhrzeit zu speichern. Wird die Uhrzeit während des Einstellens für fünf Sekunden nicht geändert, wird automatisch die momentan angezeigte Uhrzeit gespeichert und angezeigt.



Reinigungserinnerung

Das aufblinkende  -Symbol signalisiert in regelmäßigen Abständen, dass das Gerät gereinigt werden sollte. Halten Sie nach erfolgter Reinigung die „TIMER“-Taste für fünf Sekunden gedrückt, woraufhin das Reinigungs-Symbol verschwindet und der Erinnerungszähler zurückgesetzt wird.

Wartung, Reinigung und Pflege

1. Entnehmen Sie den Eiswürfelbehälter
2. Reinigen Sie das Geräteinnere mit einem milden, verdünnten Reinigungsmittel sowie lauwarmen Wasser und einem weichen Tuch.
3. Spülen Sie die inneren Geräteteile mit Wasser aus und entleeren Sie das Wasser durch Öffnen der Abflusskappe.
4. Reinigen Sie die äußere Gehäuseoberfläche mit einem milden, verdünnten Reinigungsmittel sowie lauwarmen Wasser und einem weichen Tuch.
5. Trocknen Sie innere und äußere Flächen mit einem weichen Tuch.
6. Entleeren Sie den Wasserbehälter mittels der Abflussvorrichtung, wenn Sie das Gerät über einen längeren Zeitraum nicht benutzen.

Fehlerbehebung

PROBLEM	Mögliche Ursache	Lösung
Symbol  blinkt.	Kein Wasser im Tank.	Beenden Sie den Gefriervorgang indem Sie die „ON/OFF“-Taste drücken und füllen Sie Wasser ein. Drücken Sie die „ON/OFF“-Taste erneut, um das Gerät wieder einzuschalten.
Symbol  leuchtet.	Eiswürfelbehälter ist voll.	Entnehmen Sie Eiswürfel aus dem Eiswürfelbehälter.
Eiswürfel verschmelzen.	Der Gefriervorgang dauert zu lange.	Beenden Sie den Gefriervorgang indem Sie die „ON/OFF“-Taste drücken. Starten Sie das Gerät erneut sobald die Eiswürfel zu schmelzen beginnen und wählen Sie die Eiswürfelgröße „small“(klein).
	Die Wassertemperatur im Wassertank ist zu niedrig.	Wechseln Sie das Wasser im Wassertank und achten Sie darauf, dass das Wasser eine Temperatur zwischen 8°C und 32°C beträgt.
Der Gefriervorgang ist normal eingestellt aber es werden keine Eiswürfel produziert.	Die Umgebungs- oder die Wassertemperatur ist zu hoch.	Achten Sie darauf, dass die Umgebungstemperatur unter 32°C liegt und füllen Sie kaltes Wasser in den Tank.
	Die Kühlflüssigkeit im Kühlsystem läuft aus.	Suchen Sie einen ausgebildeten Techniker auf.
	Die Pumpe im Kühlsystem ist verstopft.	Suchen Sie einen ausgebildeten Techniker auf.

Reparaturen

- Reparaturen am Gerät sollten nur von einer autorisierten Fachwerkstatt durchgeführt werden.
- Ein Umbauen oder Verändern des Produktes beeinträchtigt die Produktsicherheit.
Achtung Verletzungsgefahr!
- Öffnen Sie das Produkt niemals eigenmächtig und führen Sie Reparaturen nie selber aus!
- Falscher Zusammenbau führt möglicherweise zu Fehlfunktionen oder dem Totalausfall.
- Öffnen Sie in keinem Fall das Gerät.

Achtung:

Es wird keine Haftung für Folgeschäden übernommen. Technische Änderungen und Irrtümer vorbehalten!

Beachten Sie:

Die Gewährleistung verfällt bei Fremdeingriffen in das Gerät.

Technische Eigenschaften

Stromversorgung: 220-240V 50/60Hz 2000W

Der Hersteller dieses Produktes ist die **Chal-Tec GmbH, Wallstraße 16, 10179 Berlin.**

Konformitätserklärung



Dieses Produkt entspricht den folgenden Europäischen Richtlinien:

2014/30/EU (EMV)
2014/35/EU (LVD)
2011/65/EU (RoHS)

Elektroaltgeräte



Befindet sich die obige Abbildung (durchgestrichene Mülltonne auf Rädern) auf dem Produkt, gilt die Europäische Richtlinie 2002/96/EG. Diese Produkte dürfen nicht mit dem normalen Hausmüll entsorgt werden. Informieren Sie sich über die örtlichen Regelungen zur getrennten Sammlung elektrischer und elektronischer Gerätschaften. Richten Sie sich nach den örtlichen Regelungen und entsorgen Sie Altgeräte nicht über den Hausmüll. Durch die regelkonforme Entsorgung der Altgeräte werden Umwelt und die Gesundheit ihrer Mitmenschen vor möglichen negativen Konsequenzen geschützt. Materialrecycling hilft, den Verbrauch von Rohstoffen zu verringern.

Dear Customer,

Congratulations on purchasing this equipment. Please read this manual carefully and take care of the following hints to avoid damages. Any failure caused by ignoring the mentioned items and cautions mentioned in the instruction manual are not covered by our warranty and any liability.

Important Safety Instructions

- This appliance can be used by children aged from 8 years and above and persons with reduced physical, sensory or mental capabilities or lack of experience and knowledge if they have been given supervision or instruction concerning use of the appliance in a safe way and understand the hazards involved. Children shall not play with the appliance. Cleaning and user maintenance shall not be made by children without supervision.
- Do not operate this or any other appliance with a damaged cord.
- If the supply cord is damaged, it must be replaced by the manufacturer or its service agent or a similarly qualified person in order to avoid a hazard.
- This ice-maker must be positioned so that the plug is accessible .
- Connect to properly polarized outlets only. No other appliance should be plugged into the same outlet. Be sure that the plug is fully inserted into the receptacle.
- Do not run the power cord over carpeting or other heat insulators. Do not cover the cord. Keep cord away from traffic areas, and do not submerge in water.
- We do not recommend the use of an extension cord, as it may overheat and become a risk of fire. If you must use an extension cord, use No.0.75mm² minimum size and rated no less than 16A/250V~ with a plug.
- Unplug the ice maker before cleaning or making any repairs or servicing.
- Exercise caution and use reasonable supervision when appliance is used near children.
- Do not use your ice-maker outdoors. Place the ice-maker away from direct sunlight and make sure that there is at least 4 inches of space between the back of your unit and wall. Keep a minimum distance of 4 inches on each side of your unit free.
- Do not use other liquid to make the ice-cube other than water.
- Do not clean your ice maker with flammable fluids. The fumes can create a fire hazard or explosion.
- Do not tip over.
- If the ice maker is brought in from outside in wintertime, give it a few hours to warm up to room temperature before plugging it in.
- Do not store explosive substances such as aerosol cans with a flammable propellant in this appliance.
- This appliance is intended to be used in household and similar applications such as staff kitchen areas in shops, offices and other working environments; farm houses and by clients in hotels, motels and other residential type environments; bed and breakfast type environments; catering and similar non-retail applications.



WARNING

Risk of fire/flammable materials used! Please according to local regulations regarding disposal of the appliance for its flammable blowing gas.

- Keep ventilation openings, in the appliance enclosure or in the built-in structure, clear of obstruction.
- Do not damage the refrigerant circuit.
- Do not use mechanical devices or other means to accelerate the defrosting process or ice harvesting process, other than those recommended by the manufacturer.
- Do not use other type of electrical appliances inside the ice-maker.
- This appliance must be earthed.

Getting to know your Unit

1. Cover: With a transparent window to allow interior visibility.
2. Ice scoop.
3. Ice shovel.
4. Control Panel: Easy to use, visible functions and LCD display setting.
 - A. LCD display window.
 1. Current Clock Time
 2. No water display, When flashing, means no water in the unit, need to pour water in.
 3. Ice-full display, when it display, means the ice basket is full of ice-cube.
 4. ON/OFF display, if the unit has been turned off, this symbol will flash; And if the unit is turned on, this symbol will always display.
 5. Clean symbol: when this symbol flashes, means the unit need to be cleaned.
 6. Ice-cube size displaying: Small, Medium, and Large.
 7. Timer delay time display.
 - B. ON/OFF button: To start or stop the unit.
 - C. SELECT button: To select your desired size of the ice-cube: small, medium, large, three size of the ice-cube can be selected. Or to change the time digit during the clock or timer setting program.
 - D. CLOCK button: To set the displayed time to the correct current time.
 - E. TIMER button: To set or cancel the timer program to let the unit start to run at your desired time or stop the unit at your desired because of forgetting.
5. Water drain cap: For draining water from water reservoir.
6. Air Outlet
7. Ice basket

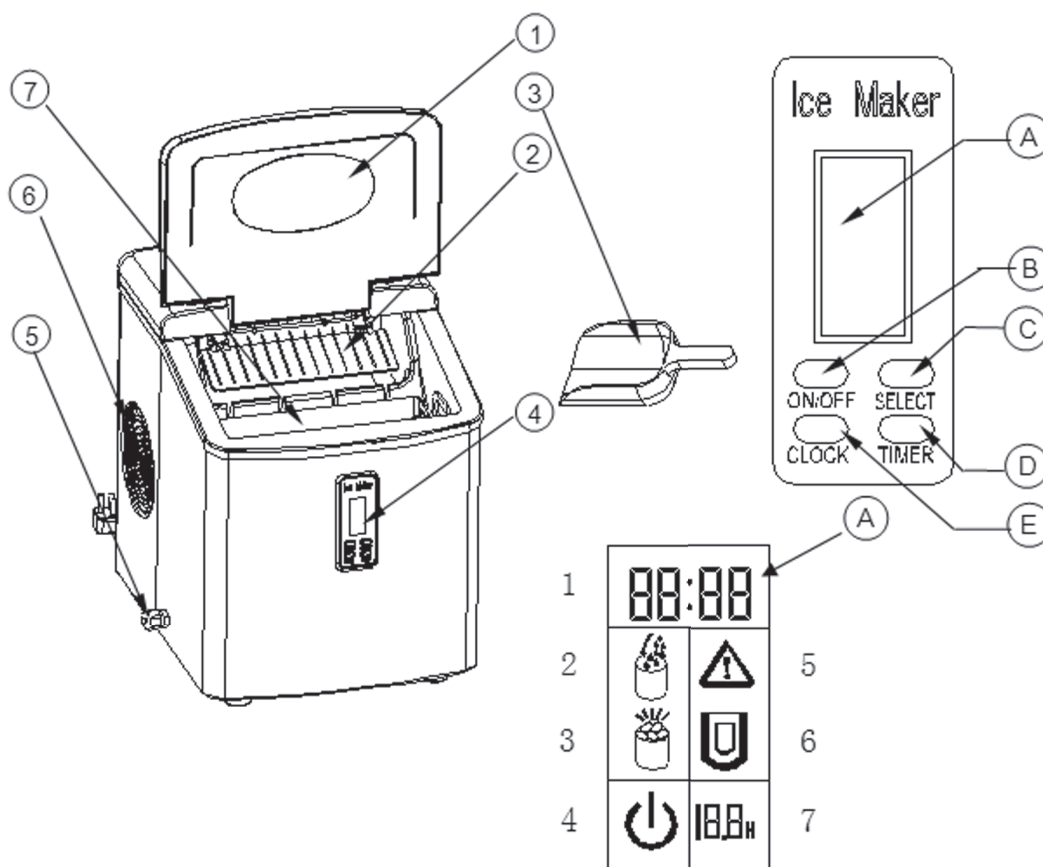

Unpacking your Ice Maker

1. Remove the exterior and interior packaging. Check that ice basket and ice scoop is included. If any parts are missing, please contact our customer service.
2. Clean the interior with lukewarm water and a soft cloth. Take out the ice basket and clean it
3. Find a location for your ice maker that is protected from direct sunlight and other sources of heat (i.e.: stove, furnace, radiator). Place the ice maker on a level surface. Make sure that there is at least 4 inches of space between the back and sides of your ice maker and the wall.
4. Allow one hour for the refrigerant fluid to settle before plugging ice maker in.
5. The appliance must be positioned so that the plug is accessible.

WARNING: fill with potable water only.

Cleaning and Maintenance

1. Take out the ice basket.
2. Clean the interior with diluted detergent, warm water and a soft cloth.
3. Then use the water to rinse the inside parts, and drain out the water by unplugging the drain cap on the side.
4. The outside of the ice maker should be cleaned regularly with a mild detergent solution and warm water.
5. Dry the interior and exterior with a soft cloth.
6. When the machine is not in use for a long time, open water drained cap to drain water completely from water reservoir.

Note: Blowing gas inside the unit is flammable, disposal of these material shall be in accordance with national regulations.

Operation

1. Open the cover, remove the ice basket and pour water into water reservoir. Keep water level below the level mark.
2. Press "ON/OFF" button on the control panel to turn on the unit to begin the ice making cycle.
3. Select the size of the ice cube by pressing the "Select" button. Three sizes: SMALL, MEDIUM or LARGE can be selected:

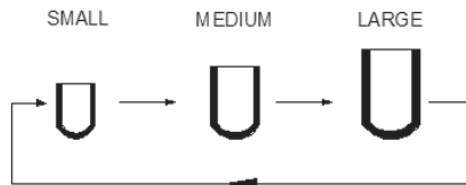

If the room temperature is lower than 60°F, it is recommended to select the small or medium ice sign button in order to avoid ice sticking together.

4. The ice making cycle lasts 6 to 15 minutes, depending on the size of the ice cube selection and the ambient temperature. In the extreme hot room temperature, ice-making time maybe vary a lot.
5. While the icemaker is on, verify water level periodically. If water pump can't inject water, the ice maker will stop automatically, and the "🚰" symbol will flash in LCD display window. Fill water up to the level mark and press "ON/OFF" button two times again to turn on the unit again. Allow the refrigerant liquid inside the compressor at least 3 minutes to settle before restarting.
6. The ice maker automatically stops working when the ice basket is full and the "🚰" symbol will display in the LCD display widow.
7. Change water in the water reservoir every 24 hours to ensure a reasonable hygiene level. If unit isn't in use, drain all water left in the tank.

Timer Setting

Timer Delay Time Range: 0.5-19.5 hours.

Default Delay Time: 3 hours.

When the unit is running, you can set the unit with OFF-TIMER to let the unit stop running after your set delay time.

And when the unit is stopped, you can set the unit with ON-TIMER to let the unit start to run automatically after your set delay time, then when you go back home or have a dinner, you can enjoy the happy life that this ice-maker give to you.

How to set the timer

Press the TIMER button first, the default "3.0H" delay time will flash in LCD display window, then press the SELECT button to select your desired delay time. Each press SELECT button one time, the flashing delay time will increase 0.5 hour, and if you always press the SELECT button for mor than 3 seconds, the delay time will chang very quickly. Then after 5 seconds flashing, the delay time digit will change from flashing to always displaying, means the timer program has been set.

How to cancel the timer

When the unit has been set with the timer or during the timer setting process, press the TIMER button, then the delay time digit will disappear, mean the timer set has been cancelled.

Clock Display & Correct Time

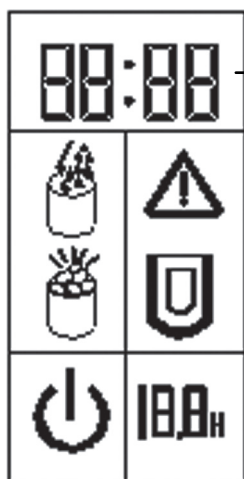

Clock Time

This unit is supplied with CLOCK dipalyng function.

If the displayed time is not correct, you can adjust it to the correct digit through the CLOCK and SELECT button.

First press the CLOCK button once, the digit meaning hour will start to flash first, then you can press SELECT button to change it, each press will increase 1 hour. Press the CLOCK button again, the digit meaning minute then will start to flash, and also press the SELECT to change it.



Then press the CLOCK the third time to confirm it, and now it display the new correct clock. And during adjusting process, after 5 seconds flashing, the digit will automaticall change to always displaing, also means the new clock

CLEANING REMINDING

When the symbol  flashes, means the unit need to be cleaned. And if you have cleaned the unit, always press the TIMER button for more than 5 seconds, this symbol will disappear from the LCD display window.

And the cleaning timer will reset to Zero and reaccount again.

Troubleshooting

PROBLEM	POSSIBLE CAUSE	SOLUTION
Symbol  flashes.	Lack of Water.	Stop the ice maker, fill water, and press "ON/OFF" button again to restart the unit.
Symbol  display in LCD display window.	There is too much ice.	Remove ice from ice basket.
Ice cubes stick together.	The ice cycle is too long.	Stop the ice maker, and restart it when the ice blocks melt. Select the small size ice cube selection.
	Water temperature in inner tank is too low.	Change the water in the inner Tank. Temperature of water is better set between 8-32°C
Ice making cycle is normal but no ice is made.	Ambient temperature or water temperature in inner tank is too high.	Please run the ice maker below 32°C and pour colder water into tank.
	Refrigerant in cooling system leaks.	Verify by a qualified technician.
	Pipe in the cooling system is blocked.	Verify by a qualified technician.

Technical Specifications

Technical specifications: 220-240V 50/60Hz 2200W

Hints on Disposal



According to the European waste regulation 2002/96/EC this symbol on the product or on its packaging indicates that this product may not be treated as household waste. Instead it should be taken to the appropriate collection point for the recycling of electrical and electronic equipment. By ensuring this product is disposed of correctly, you will help prevent potential negative consequences for the environment and human health, which could otherwise be caused by inappropriate waste handling of this product. For more detailed information about recycling of this product, please contact your local council or your household waste disposal service.

Declaration of Conformity

Producer: Chal-Tec GmbH, Wallstraße 16, 10179 Berlin, Germany.



This product is conform to the following European Directives:
 2014/30/EU (EMC)
 2014/35/EU (LVD)
 2011/65/EU (RoHS)

Chère cliente, cher client,

Toutes nos félicitations pour l'acquisition de ce nouvel appareil. Veuillez lire attentivement et respecter les consignes suivantes de branchements et d'utilisation pour éviter d'éventuels dommages techniques.

Consignes de sécurité

- Les enfants de plus de 8 ans ainsi que les personnes dont les capacités physiques et mentales sont réduites doivent utiliser l'appareil uniquement après avoir été entièrement sensibilisés aux consignes de sécurité et aux fonctions de l'appareil par une personne responsable de leur sécurité. Veillez à ce que les enfants ne jouent pas avec l'appareil. Les enfants ne doivent nettoyer l'appareil que sous surveillance.
- Si le cordon d'alimentation est endommagé, il doit être remplacé par le fabricant, une entreprise spécialisée habilitée ou une personne présentant une qualification. Placez l'appareil de sorte que la prise de courant soit toujours facilement accessible. Ne raccordez pas l'appareil à des prises électriques qui n'ont jamais été utilisées pour brancher d'autres appareils électroniques.
- Ne pas faire passer le cordon d'alimentation sous un tapis et ne pas le recouvrir. Poser le câble de sorte qu'il ne soit pas un obstacle.
- Ne pas utiliser de câbles d'extension, il peut surchauffer. Si vous décidez d'une utilisation, assurez-vous que l'intensité nominale de l'équipement connecté ne dépasse pas l'intensité nominale du cordon.
- Débrancher avant le nettoyage ou l'entretien.
- Utiliser l'appareil en présence d'enfants que sous surveillance.
- Ne pas utiliser l'appareil à l'extérieur. Assurez-vous que la distance entre le panneau arrière et le mur et autour de l'appareil soit au moins 20 cm.
- Utiliser uniquement de l'eau pour la production de glace.
- Ne pas nettoyer l'appareil avec des liquides inflammables. La vapeur pourrait provoquer un incendie ou une explosion.
- Ne pas incliner l'appareil.
- Si vous rentrez l'appareil en hiver du dehors dans la maison, laissez-le reposer à la température ambiante pendant un certain temps.
- Ne pas entreposer dans l'appareil des produits explosifs comme les bombes aérosols contenant du gaz propulseur inflammable.
- Le dispositif n'est pas destiné à un usage commercial, mais seulement pour l'usage domestique et dans des environnements similaires.



AVERTISSEMENT

Risque d'incendie ! Éliminez l'appareil conformément aux réglementations locales pour l'élimination des appareils avec gaz propulseur inflammable.

- Ne pas couvrir les ouvertures de ventilation et ne pas monter l'appareil dans des armoires fermées.
- Veillez à ne pas endommager le circuit réfrigérant.
- Ne pas utiliser pour dégivrer des appareils mécaniques.
- Ne pas garder un autre appareil électronique dans l'appareil.

Alimentation

L'adaptateur fourni peut être alimenté avec du courant 220 – 240 V, 50/60 Hz

L'appareil est prévu pour:

- fabriquer de la glace

L'appareil a été uniquement prévu pour cet usage et ne doit être utilisé qu'à cette seule fin.

L'appareil ne doit être manipulé que par des personnes (enfants inclus) sensées et sans handicaps physiques ou intellectuels ou sans manque de capacités requises pour une utilisation conforme. Les enfants ou les personnes handicapés devront utiliser l'appareil sous la surveillance d'une personne responsable.

Transport de l'appareil

Conserver l'emballage d'origine pour assurer un maximum de sécurité pour l'appareil lors d'un transport éventuel.

Entretien des surfaces externes

Ne pas utiliser de produits nettoyants liquides tels que des sprays ou des insecticides. Ne pas nettoyer avec force, cela pourrait endommager les surfaces. L'appareil ne doit pas être en contact prolongé avec des pièces plastiques ou en caoutchouc.

Éléments de commande

1. Couvercle avec fenêtre
2. Clapet
3. Pelle à glace
4. Affichage de contrôle
 - A. Affichage LCD
 - 1: Heure
 - 2: Signal du niveau d'eau (clignote quand le réservoir est vide)
 - 3: Niveau d'eau (s'allume quand le récipient à glace est plein)
 - 4: Interrupteur lumineux (clignote quand éteint, allumé en service)
 - 5: Nettoyage (clignote quand un nettoyage est nécessaire)
 - 6: Choix de la taille des glaçons (petit, moyen, gros)
 - 7: Minuteur-temps restant
 - B. Touche ON/OFF (allumer et éteindre l'appareil)
 - C. Touche SELECT (pour choisir la taille des glaçons et programmer le minuteur)
 - D. Touche CLOCK (pour la mise à l'heure)
 - E. Touche TIMER: (pour régler le minuteur)
5. Sortie d'eau (pour vider le réservoir)
6. Ventilateur
7. Récipient à glace

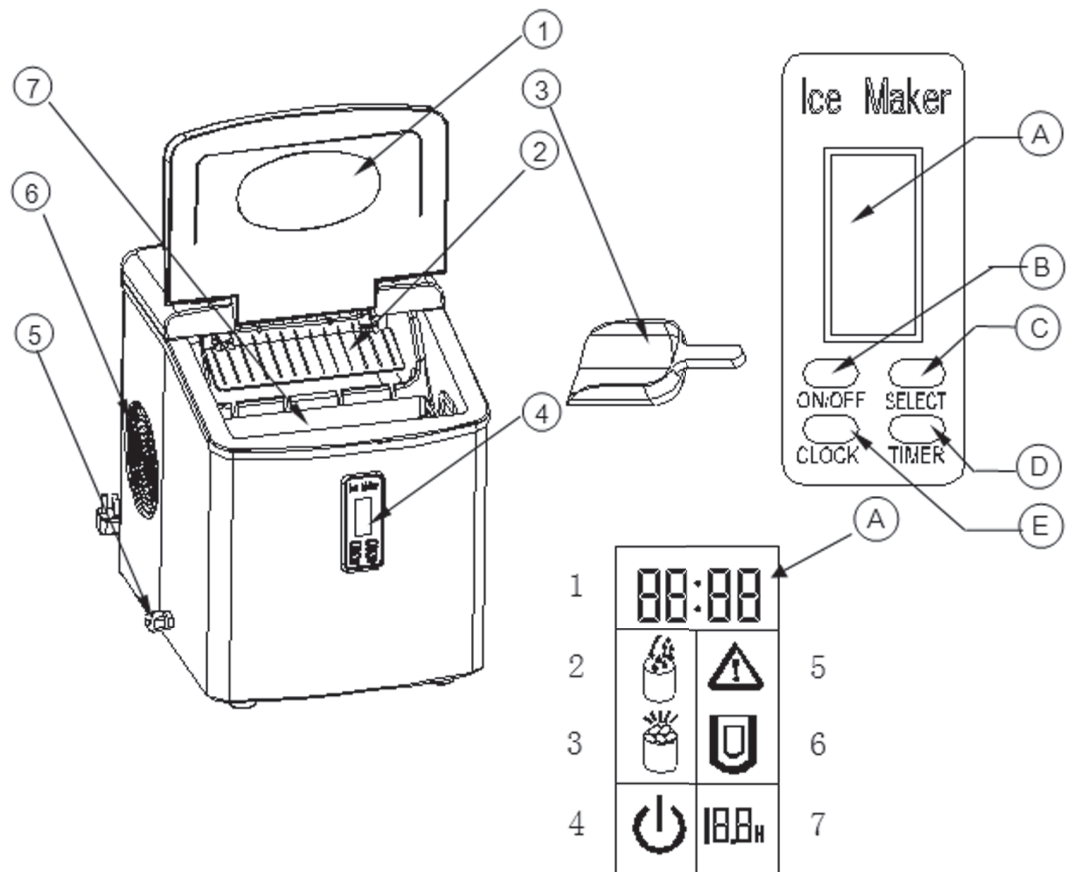

Installation

1. Sortir l'appareil de son emballage.
2. Bien nettoyer l'intérieur de l'appareil avec de l'eau tiède et un chiffon doux.
3. Poser l'appareil sur une surface plane et sèche à l'abri des rayons direct du soleil et éloigné de toute source de chaleur (poele, chauffage, cuisinière...). Laisser un espace d'au moins 10 cm tout autour de l'appareil.
4. Atteindre au moins une heure avant d'allumer l'appareil, après son transport, afin que le liquide de refroidissement soit bien reposé.
5. S'assurer que la prise où est branché l'appareil est facile d'accès afin de pouvoir débrancher l'appareil rapidement en cas de problème.



Avertissement: Remplir l'appareil uniquement avec de l'eau potable !

Utilisation de l'appareil

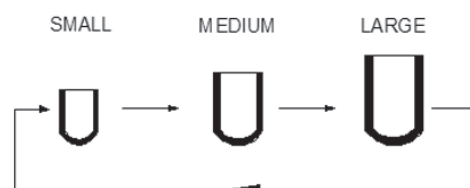
1. Ouvrir l'appareil et prendre le récipient à glace. Remplir le réservoir d'eau jusqu'à la limite maximale.
2. Appuyer sur la touche « ON/OFF » du panneau de commander pour démarrer la fabrication de glace.
3. Choisir la taille des glaçons voulue en appuyant sur la touche SELECT. Vous avez le choix entre SMALL ; MEDIUM et LARGE.



Si la température ambiante est inférieure à 16°C, il est conseillé de choisir une taille de glace SMALL ou MEDIUM afin d'éviter que la glace ne reste collée.

4. Le procédé de fabrication de glace dure de 6 à 15 minutes, selon la taille de la glace voulue. Si la température de la pièce est élevée, la durée peut s'allonger.
5. Vérifier régulièrement le niveau d'eau pendant le processus. Dès que le réservoir est vide, l'appareil s'arrête automatiquement et le symbole  clignote sur l'affichage LCD. Remplir le réservoir jusqu'à la limite maximale et attendre au moins 3 minutes afin que le liquide de refroidissement repose complètement. Appuyer ensuite 2 fois sur la touche ON/OFF pour relancer le processus.
6. Quand le récipient à glace est plein, la fabrication de glace cesse automatiquement et le symbole  s'affiche.
7. Pour une bonne hygiène, changer complètement l'eau du réservoir toutes les 24 heures. Vider le réservoir quand l'appareil n'est pas en service.

Utilisation du Timer

- Réglage du timer: de 0,5 à 19,5 heures.
- Temps pré-programmé : 3 heures.

Lors de fabrication de glace, il est possible de programmer la fonction OFF-TIMER pour arrêter la fabrication après une durée programmée.

Lorsque l'appareil n'est pas en service, il est possible de programmer un horraire auquel l'appareil commencera à fabriquer de la glace.

Programmation du timer :

Après avoir appuyé sur la touche TIMER, le temps pré-installé en usine « 3.0 » s'affiche. Appuyer sur la touche SELECT pour indiquer le temps voulu. Le timer ajoute une demi-heure à chaque pression de la touche SELECT. En appuyant sur la touche SELECT pendant plus de 3 secondes, le choix de la durée est plus rapide. Une fois la durée voulue atteinte, l'affichage clignote 5 secondes avant d'être sauvegardée et de s'afficher constamment.

Désactiver le timer :

Le timer se désactive lorsque la touche TIMER est à nouveau appuyée. L'affichage du temps disparaît.

Affichage de l'heure

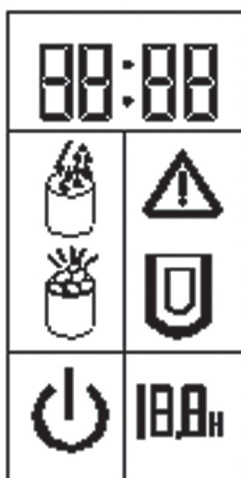

L'appareil possède une fonction « affichage de l'heure ».

L'heure se règle avec les touches CLOCK et SELECT.

Appuyer une fois sur la touche „CLOCK“, les heures se mettent à clignoter. Utiliser la touche SELECT pour régler les heures. Une heure est ajoutée à chaque pression de la touche SELECT.

Appuyer à nouveau sur la touche „CLOCK“ pour passer au réglage des minutes selon le même principe avec la touche SELECT.

Appuyer encore une fois sur la touche „CLOCK“ pour sauvegarder la mise à l'heure. Si l'heure n'est pas changée durant les 5 secondes suivant le réglage de l'heure, l'heure actuelle est sauvegardée et affichée.



Rappel pour le nettoyage

Le symbole  clignotant rappelle à intervalles réguliers que l'appareil doit être nettoyé. Après le nettoyage, maintenir la touche TIMER enfoncée pendant 5 secondes et le symbole de nettoyage disparaît et le compteur pour un prochain nettoyage redémarre de zéro.

Maintenance , nettoyage, entretien

1. Retirer le récipient à glace
2. Nettoyer l'intérieur de l'appareil avec un peu de liquide nettoyant dilué, de l'eau tiède et un chiffon doux.
3. Rincer l'intérieur avec de l'eau et vider l'eau en ouvrant le clapet d'évacuation de l'eau.
4. Nettoyer les surfaces externes avec un peu de liquide de nettoyage dilué, de l'eau tiède et un chiffon doux.
5. Sécher l'intérieur et les parties extérieures avec un chiffon doux.
6. Vider le récipient à eau avec le système d'évacuation si vous n'utilisez pas l'appareil pendant une longue période.

Dépannage

PROBLÈMES	CAUSES PROBABLES	SOLUTION
Le symbole  clignote.	Pas d'eau dans le réservoir	Arrêter la fabrication de glace avec ON/OFF. Remplir le réservoir puis appuyer à nouveau sur ON/OFF pour redémarrer.
Le symbole  clignote.	Le récipient à glace est plein	Vider la glace du récipient.
La glace fond	La fabrication de glace dure trop longtemps	Arrêter la fabrication de glace avec ON/OFF et choisir la taille de glace SMALL.
	La température de l'eau du réservoir est trop basse	Changer l'eau du réservoir, veiller à ce qu'elle soit comprise entre 8 et 32 °C.
Le processus de fabrication est normal mais aucune glace ne sort	La température de la pièce ou de l'eau est trop élevée.	La température ambiante ne doit pas dépasser 32°C. Remplir le réservoir avec de l'eau froide.
	Le liquide de refroidissement s'écoule ailleurs.	Contacteur un technicien compétent.
	-la pompe du système est bloquée	Contacteur un technicien compétent.

Réparations

- Toute réparation doit obligatoirement être effectuée par une personne compétente.
- Une transformation ou des manipulations effectuées sur l'appareil portent atteinte à la sécurité de l'appareil. Danger de blessures!
- Ne pas ouvrir l'appareil ni effectuer de réparations par soi-même.
- Un démontage erroné peut conduire à des dommages, voire à une panne totale !
- N'ouvrir en aucun cas l'appareil.

Attention:

La garantie n'est pas applicable en cas de changements effectués sur l'appareil !

Données techniques

Source de courant: 220-240V 50/60Hz 2000W

Informations sur le recyclage

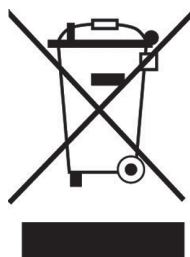

Vous trouverez sur le produit l'image ci-contre (une poubelle sur roues, barrée d'une croix), ce qui indique que le produit se trouve soumis à la directive européenne 2002/96/CE. Renseignez-vous sur les dispositions en vigueur dans votre région concernant la collecte séparée des appareils électriques et électroniques. Respectez-les et ne jetez pas les appareils usagés avec les ordures ménagères. La mise en rebut correcte du produit usagé permet de préserver l'environnement et la santé. Le recyclage des matériaux contribue à la préservation des ressources naturelles.

Déclaration de conformité

Fabricant: Chal-Tec GmbH, Wallstraße 16, 10179 Berlin, Allemagne.



Ce produit est conforme aux directives européennes suivantes :
2014/30/UE (EMV)
2014/35/UE (LVD)
2011/65/UE (RoHS)

Gentile cliente,

La ringraziamo per aver acquistato il nostro prodotto. La preghiamo di leggere attentamente le seguenti istruzioni e di seguirle per evitare eventuali danni. Non ci assumiamo alcuna responsabilità per danni derivati da una mancata osservazione delle avvertenze di sicurezza e da un uso improprio del dispositivo.

Avvertenze di sicurezza

- Questo dispositivo non deve essere utilizzato da persone (compresi i bambini) con capacità fisiche, sensoriali o mentali ridotte e da persone che manchino di esperienza e conoscenza del dispositivo, a meno che siano attentamente sorvegliate o ben istruite relativamente all'utilizzo del dispositivo stesso da parte di un supervisore responsabile della loro sicurezza. Assicurarsi che i bambini non giochino con il dispositivo. I bambini possono pulire il dispositivo solo se sorvegliati.
- Se il cavo di alimentazione o la spina sono danneggiati, farli sostituire dal produttore o da una persona qualificata. Collocare il dispositivo in modo che la spina sia sempre accessibile. Non collegare il dispositivo ad una presa alla quale è collegato un altro apparecchio.
- Non coprire il cavo di alimentazione con tappeti o con altri oggetti. Sistemare il cavo in modo che non sia d'intralcio.
- Non utilizzare una prolunga poiché potrebbe surriscaldarsi. Tuttavia se l'utilizzo di una prolunga dovesse essere necessario, controllare che i valori ampere del dispositivo collegato non superino il valore ampere massimo del cavo di alimentazione.
- Staccare la spina dalla presa prima di eseguire qualsiasi operazione di pulizia e la manutenzione.
- Sorvegliare i bambini se si utilizza il dispositivo in loro presenza.
- Non utilizzare il dispositivo all'aperto. Assicurarsi che la distanza tra il retro del dispositivo e la parete sia di almeno 20 cm. Inoltre tenere presente che anche la distanza con gli oggetti circostanti deve essere di almeno 20 cm.
- Utilizzare solo acqua per produrre i cubetti di ghiaccio.
- Non pulire mai il dispositivo con liquidi infiammabili: pericolo di incendio o di esplosione.
- Non capovolgere il dispositivo.
- Se in inverno si trasporta il dispositivo dall'esterno all'interno, lasciarlo per un po' a temperatura ambiente.
- Non conservare all'interno del dispositivo materiali esplosivi come bombolette spray con propellente infiammabile.
- Il dispositivo non è per un uso commerciale bensì per un uso domestico e in ambienti simili.



ATTENZIONE

Pericolo di incendio! Smaltire il dispositivo rispettando le norme locali in materia di smaltimento di apparecchi con gas propellenti infiammabili.

- Non coprire le fessure di ventilazione e non incassare il dispositivo in mobili chiusi.
- Non danneggiare il circuito di raffreddamento.
- Non utilizzare dispositivi meccanici per lo sbrinamento.
- Non conservare nel dispositivo apparecchi elettronici.

Utilizzo conforme

Questo dispositivo serve per

- **Produrre cubetti di ghiaccio da acqua potabile**

Può essere utilizzato solo per questo scopo e nelle modalità descritte nel presente manuale.

Questo dispositivo non deve essere utilizzato da persone (compresi i bambini) con capacità fisiche, sensoriali o mentali ridotte e da persone che manchino di esperienza e conoscenza del dispositivo, a meno che siano attentamente sorvegliate o ben istruite relativamente all'utilizzo del dispositivo stesso da parte di un supervisore responsabile della loro sicurezza.

Trasporto del dispositivo

Conservare la confezione originale. Per garantire una protezione adeguata del dispositivo durante il trasporto, riporlo nella confezione originale.

Pulizia delle superfici esterne

Non utilizzare liquidi volatili come ad esempio spray per insetti. Le superfici si possono danneggiare se si puliscono troppo energicamente. Le parti in plastica o in gomma non devono restare a contatto con il dispositivo per lungo tempo. Utilizzare un panno asciutto.

Comandi

1. Coperchio con finestra
2. Sportello
3. Paletta ghiaccio
4. Display di controllo

A. Display LCD

- 1: Orario
 - 2: Avviso livello dell'acqua basso (lampeggia se il serbatoio è vuoto)
 - 3: Livello di riempimento (si accende quando il contenitore dei cubetti di ghiaccio è pieno)
 - 4: Spia On/Off (lampeggia quando il dispositivo è spento, resta accesa quando il dispositivo è in funzione)
 - 5: Pulizia (lampeggia quando è necessario pulire il dispositivo)
 - 6: Grandezza cubetti di ghiaccio (piccolo, medio, grande)
 - 7: Timer - tempo restante
- ### B. Tasto ON/OFF (accensione e spegnimento del dispositivo)
- ### C. Tasto SELECT (per selezionare la grandezza desiderata dei cubetti - piccola, media, grande e per modificare le impostazioni del timer o dell'orario)
- ### D. Tasto CLOCK (per impostare l'orario)
- ### E. Tasto TIMER: (per l'impostazione del programma timer)

5. Scarico (per svuotare il contenitore dell'acqua)
6. Ventola
7. Contenitore cubetti di ghiaccio

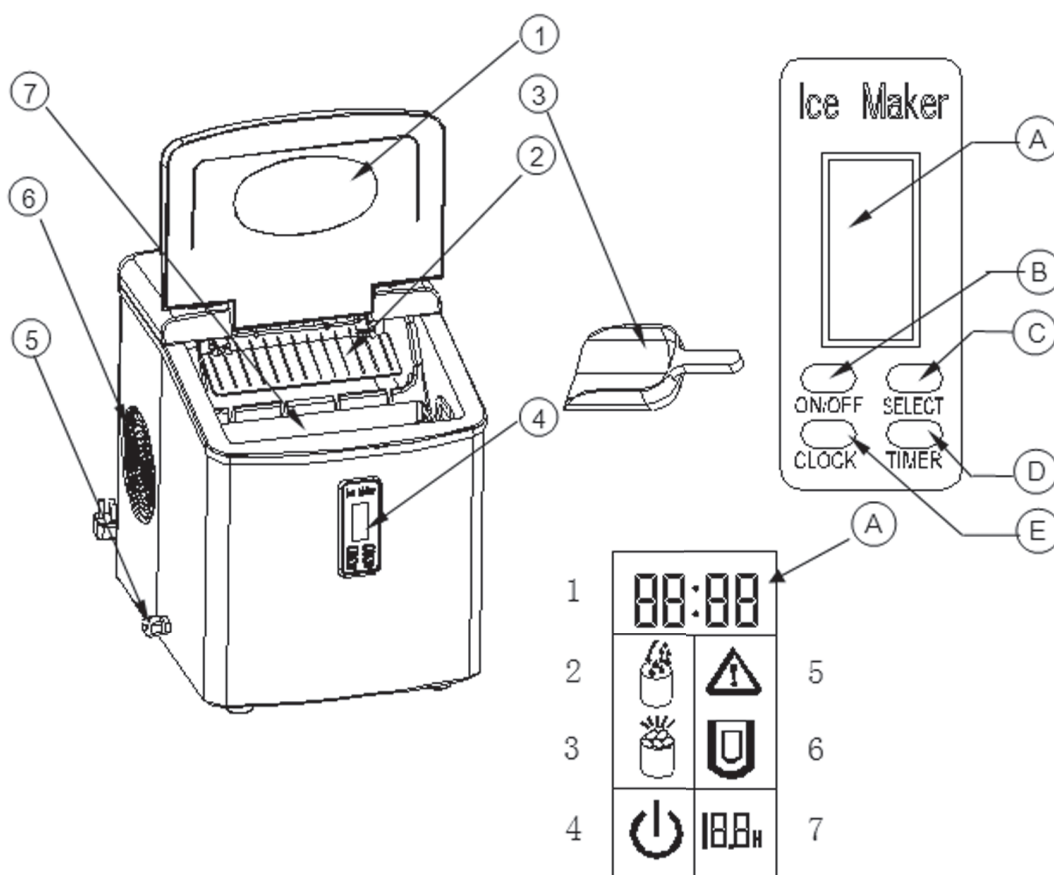

Prima messa in funzione

1. Rimuovere il materiale di imballaggio dalla confezione.
2. Pulire a fondo la parte interna del dispositivo con acqua tiepida e con un panno morbido.
3. Collocare il dispositivo su una superficie piana e asciutta lontano dalla luce diretta del sole e lontano da altre fonti di calore (ad es. forno, fornello o riscaldamento). Lasciare su tutti i lati almeno 10 cm di distanza tra il dispositivo e le pareti o altri oggetti.
4. Dopo il trasporto attendere almeno un'ora prima di accendere il dispositivo in modo che il liquido refrigerante possa distribuirsi.
5. Assicurarsi che la spina sia raggiungibile in qualsiasi momento in modo da poterla staccare prontamente in caso di emergenza.



Attenzione: versare solo acqua potabile nel dispositivo!

Utilizzo del dispositivo

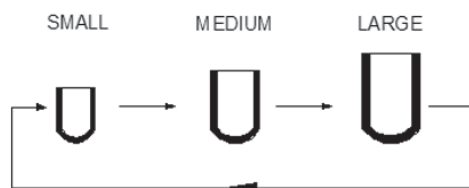
1. Aprire il coperchio, rimuovere il contenitore dei cubetti di ghiaccio e versare l'acqua nel serbatoio. Riempire il serbatoio fino al segno massimo.
2. Premere il tasto "ON/OFF" sul pannello dei comandi per accendere il dispositivo e avviare il processo di congelamento.
3. Selezionare la grandezza desiderata dei cubetti premendo il tasto Select (SMALL, MEDIUM oppure LARGE):



Se la temperatura ambiente si trova sotto i 16 °C, si consiglia di selezionare la grandezza SMALL oppure MEDIUM per evitare che i cubetti si sciolgano.

4. Il processo di congelamento dura dai 6 ai 15 minuti indipendentemente dalla grandezza dei cubetti selezionata e dalla temperatura ambiente. Se la temperatura della stanza è elevata, può essere necessario più tempo.
5. Controllare regolarmente il livello dell'acqua. Se il serbatoio è vuoto, il dispositivo si arresta automaticamente e il simbolo lampeggiante  compare sul display. Versare l'acqua fino al limite massimo e attendere almeno tre minuti in modo che il liquido refrigerante possa distribuirsi. Infine premere due volte il tasto ON/OFF per proseguire con la produzione dei cubetti.
6. Se il contenitore dei cubetti è completamente pieno, il dispositivo arresta completamente il processo di congelamento e il simbolo  compare sul display.
7. Cambiare completamente l'acqua nel serbatoio ogni 24 ore per motivi igienici. Svuotare il serbatoio in caso di inutilizzo del dispositivo.

Utilizzo del timer

Tempo di impostazione del timer: da 0,5 a 19,5 ore.

Tempo predefinito: 3 ore.

Quando il processo di congelamento è in corso, è possibile impostare con la funzione OFF-TIMER l'arresto del processo al raggiungimento del tempo impostato.

Quando il processo di congelamento si è arrestato, è possibile impostare con la funzione ON-TIMER l'avvio del processo al raggiungimento del tempo impostato.

Programmare il timer

- Dopo aver premuto il tasto TIMER, sul display appare il tempo predefinito „3.0H“. Ora premere il tasto SELECT per selezionare il tempo desiderato. Ogni volta che si preme il „tasto SELECT“ si aumenta il tempo di 0,5 ore. Premendo il tasto „SELECT“ per più di 3 secondi, la selezione aumenta ad un ritmo più veloce. Al raggiungimento del tempo desiderato, il tempo continua a lampeggiare per 5 secondi prima di essere memorizzato e rimanere acceso.

Disattivazione del timer

- È possibile disattivare il timer impostato premendo di nuovo il tasto „TIMER“. Il tempo rimanente scompare dal display.

Display orario

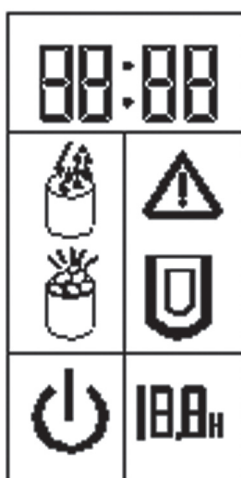

Il dispositivo è dotato di display orario.

È possibile impostare l'ora indicata con il tasto "CLOCK" oppure con il tasto "SELECT".

Premere una volta il tasto „CLOCK“, l'ora inizia a lampeggiare. Ora premere il tasto „SELECT“ per modificare l'ora. Ad ogni pressione del tasto „SELECT“, il valore aumenta di 1 ora. Premere il tasto „CLOCK“ per modificare i minuti nello stesso modo.

Ora premere di nuovo il tasto „CLOCK“ per salvare il tempo impostato. Se il tempo non viene modificato entro 5 secondi durante l'impostazione, l'ora visualizzata viene salvata automaticamente.



Avviso pulizia

Il simbolo lampeggiante  segnala a intervalli regolari che il dispositivo necessita di essere pulito. Al termine della pulizia, tenere premuto il tasto "TIMER" per 5 secondi, il simbolo pulizia si spegne e il timer per la pulizia viene resettato.

Pulizia e manutenzione

1. Rimuovere il contenitore dei cubetti di ghiaccio.
2. Pulire l'interno del dispositivo con un detersivo delicato e con un po' di acqua tiepida. Utilizzare un panno morbido.
3. Lavare le parti interne del dispositivo con acqua e far defluire l'acqua aprendo il tappo di scarico.
4. Pulire le superfici esterne con un detersivo neutro e acqua tiepida. Utilizzare un panno morbido.
5. Asciugare le superfici interne ed esterne con un panno morbido.
6. In caso di inutilizzo prolungato del dispositivo, svuotare il serbatoio dell'acqua tramite lo scarico.

Risoluzione dei problemi

Problema	Causa possibile	Soluzione
Il simbolo  lampeggia.	Non c'è acqua nel serbatoio.	Arrestare il processo di congelamento premendo il tasto "ON/OFF" e versare l'acqua. Premere di nuovo il tasto "ON/OFF" per accendere di nuovo il dispositivo.
Il simbolo  si accende.	Il contenitore dei cubetti di ghiaccio è pieno.	Rimuovere i cubetti di ghiaccio dal contenitore.
I cubetti di ghiaccio si sciolgono.	Il processo di congelamento dura troppo tempo.	Terminare il processo di congelamento premendo il tasto "ON/OFF". Avviare di nuovo il dispositivo appena i cubetti si sciolgono e selezionare la grandezza dei cubetti "small" (piccolo).
	La temperatura dell'acqua nel serbatoio è troppo bassa.	Cambiare l'acqua nel serbatoio e assicurarsi che la temperatura sia compresa tra 8°C e 32°C.
Il processo di congelamento è impostato normalmente ma non vengono prodotti cubetti di ghiaccio.	La temperatura ambiente o la temperatura dell'acqua sono troppo elevate.	Assicurarsi che la temperatura ambiente sia sotto i 32 °C e versare acqua fredda nel serbatoio.
	Il liquido refrigerante nel sistema di raffreddamento trabocca.	Rivolgersi ad un tecnico competente.
		Rivolgersi ad un tecnico competente.

Riparazioni

- Le riparazioni devono essere eseguite solo da un tecnico competente.
- Apportare modifiche al prodotto compromette la sicurezza del prodotto stesso. Attenzione pericolo di infortuni!
- Non aprire mai il prodotto e non tentare di riparare il dispositivo!
- Un montaggio errato può provocare malfunzionamenti o guasto totale.
- Non aprire mai il dispositivo.

Attenzione:

Si declina ogni responsabilità per danni impliciti. Ci si riserva il diritto di apportare modifiche tecniche e di correggere gli errori.

Nota:

La garanzia decade in caso di intervento da parte di terzi sul dispositivo.

Caratteristiche tecniche

Alimentazione: 220-240V 50/60Hz 2000 W

Il produttore di questo prodotto è Chal-Tec GmbH, Wallstraße 16, 10179 Berlino, Germania.

Dichiarazione di conformità



Questo prodotto è conforme alle seguenti direttive europee:

2014/30/UE (EMC)
2014/35/UE (LVD)
2011/65/UE (RoHS)

Smaltimento

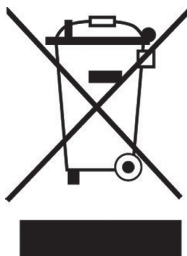

Se sul prodotto è presente la figura a sinistra (il cassonetto dei rifiuti mobile sbarrato), si applica la direttiva europea 2002/96/CE. Questi prodotti non possono essere smaltiti con i rifiuti normali. Informarsi sulle disposizioni vigenti in merito alla raccolta separata di dispositivi elettrici ed elettronici. Non smaltire i vecchi dispositivi con i rifiuti domestici. Grazie al corretto smaltimento dei vecchi dispositivi, si proteggono il pianeta e la salute delle persone da possibili conseguenze negative. Il riciclo di materiali aiuta a ridurre il consumo di materie prime.

Estimado cliente,

Le felicitamos por la adquisición de este producto. Lea atentamente el siguiente manual y siga cuidadosamente las instrucciones de uso con el fin de evitar posibles daños. La empresa no se responsabiliza de los daños ocasionados por un uso indebido del producto o por haber desatendido las indicaciones de seguridad.

Indicaciones de seguridad

- Los niños mayores de 8 años y las personas con discapacidades físicas o psíquicas solamente podrán utilizar el aparato si han sido previamente instruidas sobre su uso y conocen las indicaciones de seguridad. Asegúrese de que los niños no jueguen con el aparato. Los niños solamente podrán limpiar el aparato si se encuentran bajo supervisión.
- Si el cable de alimentación o el enchufe están dañados, deberán ser sustituidos por el fabricante, un servicio técnico autorizado o una persona igualmente cualificada. Coloque el aparato de tal manera que el enchufe sea fácilmente accesible. No conecte el aparato a tomas de corriente donde ya se encuentran conectados otros dispositivos.
- No cubra el cable de alimentación con alfombras ni otros objetos, coloque el cable de tal manera que no interrumpa el paso.
- No utilice un cable alargador, podría recalentarse. Si a pesar de ello es necesaria su utilización, asegúrese de que el valor en amperios del aparato conectado no supere el valor máximo de amperios de cable de alimentación.
- Desconecte el enchufe antes de limpiar el aparato o de realizar labores de mantenimiento.
- En presencia de niños, utilice el aparato solamente si estos están bajo supervisión.
- No utilice el aparato al aire libre. Asegúrese de que la distancia entre la parte trasera del aparato y la pared y alrededor del aparato es de al menos 20 cm.
- Utilice solamente agua para la producción de los cubitos.
- No limpie el aparato con líquidos fácilmente inflamables. Los vapores podrían provocar un incendio o una explosión.
- No voltee el aparato.
- Si transporta el aparato en invierno desde el exterior de su hogar, deje que se adapte a la temperatura ambiente antes de utilizarlo.
- No almacene sustancias explosivas, como botes de spray con gases invernadero dentro de aparato.
- Este aparato no ha sido concebido para un uso comercial, sino doméstico o para entornos similares.



AVISO

Riesgo de incendio. Deshágase el aparato de acuerdo con la normativa marcada por las disposiciones vigentes en lo referido a la inutilización de aparatos con gases invernadero inflamables.

- No cubra las ranuras de ventilación ni empotre el aparato en muebles cerrados.
- Asegúrese de no dañar el sistema de refrigeración.
- No utilice dispositivos mecánicos para descongelar el aparato.
- No almacene en el aparato ningún dispositivo eléctrico.

Uso del aparato

Este aparato se ha concebido para

- **Fabricación de cubitos de hielo a partir de agua potable.**

Se ha diseñado solamente para tal efecto y no debe ser utilizado para ningún otro fin distinto al del indicado en estas instrucciones de uso. Se ha diseñado solamente para tal efecto y no debe ser utilizado para ningún otro fin distinto al del indicado en estas instrucciones de uso.

Las personas, incluidos niños, con discapacidades físicas, psíquicas o sensoriales o carentes de la experiencia y conocimiento necesarios no podrán utilizar el aparato salvo que estén bajo supervisión o hayan sido previamente instruidas sobre su utilización y las indicaciones de seguridad y se hayan familiarizado con sus funciones. Los niños deberán estar vigilados para evitar que jueguen con el aparato.

Transporte del aparato

Conserve el embalaje original. Para proteger el aparato durante el transporte, introdúzcalo en su embalaje original.

Limpieza exterior

No utilice líquidos volátiles, como sprays insecticidas. El exterior del aparato podría dañarse si se frota demasiado fuerte. Evite que el aparato esté en contacto continuado con objetos de goma o plástico.

Controles

1. Tapa con visor
2. Tapa
3. Pala para el hielo
4. Display de control

A Display LCD

- 1: Hora
 - 2: Aviso depósito vacío (parpadea cuando no hay agua en el depósito)
 - 3: Estado lleno (se ilumina con el recipiente de cubitos lleno)
 - 4: Indicador on/off (parpadea cuando se enciende, se ilumina de manera constante en funcionamiento)
 - 5: Limpieza (parpadea cuando es necesario limpiar el aparato)
 - 6: tamaño seleccionado de los cubitos (pequeño, mediano, grande)
 - 7: Tiempo restante del temporizador
- B. Botón ON/OFF (Encender y apagar el aparato).
- C. Botón SELECT (para seleccionar el tamaño deseado de los cubitos -pequeño, mediano, grande- y para editar la configuración de la hora y del temporizador)
- D. Botón CLOCK (Ajuste de la hora)
- E. Botón TIMER (Botón para ajustar el programa del temporizador)

5. Desagüe (para vaciar el recipiente de agua)
6. Ventilador
7. Recipiente para los cubitos de hielo

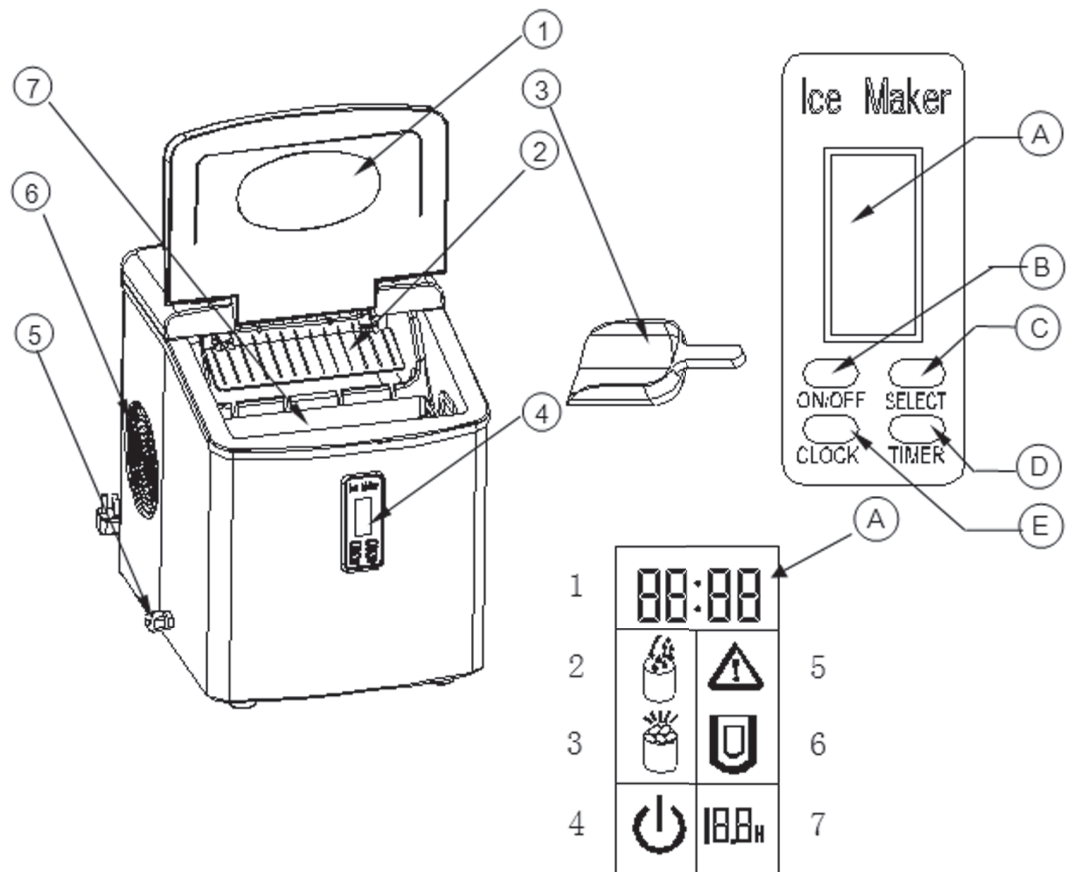

Primera puesta en marcha

1. Retire todo el material de embalaje del aparato.
2. Limpie el interior con agua tibia y un paño suave.
3. Coloque el aparato en una superficie plana, seca, fuera de la exposición directa del sol y lejos de otras fuentes de calor (p. ej. hornos, hornillos o radiadores). Deje una distancia a los lados de al menos 10 cm entre el aparato y las paredes u otros objetos.
4. Tras el transporte del aparato, espere al menos una hora antes de encenderlo para que el líquido refrigerante pueda distribuirse correctamente.
5. Asegúrese de que la toma de corriente y el enchufe están accesibles en todo momento y este puede desconectarse de la red eléctrica de inmediato.



Advertencia: Llene el aparato solamente con agua potable.

Utilización del aparato

1. Abra la tapa de la carcasa, retire el recipiente para cubitos y rellene agua en el depósito. Llene el depósito solo hasta la cantidad límite indicada.
2. Pulse «ON/OFF» en el panel de control para encender el aparato y para iniciar el proceso de congelación.
3. Seleccione el tamaño deseado de los cubitos presionando el botón Select. Tendrá a su disposición las opciones SMALL, MEDIUM o LARGE:



Si la temperatura ambiente es inferior a 16 °C, le recomendamos seleccionar el tamaño SMALL o MEDIUM para evitar que los cubitos se derritan.

4. El proceso de congelación dura entre 6 y 15 minutos, dependiendo del tamaño de los cubitos y de la temperatura ambiente. A temperaturas muy elevadas, puede aumentarse el tiempo necesario.
5. Compruebe el nivel del agua durante el funcionamiento de manera periódica. En cuanto se vacíe el depósito de agua, el aparato se detiene automáticamente y el símbolo  parpadea en el display. Rellene agua hasta la marca máxima y espere 3 minutos para que el líquido refrigerante se pueda distribuir correctamente. A continuación, pulse dos veces el botón ON/OFF para continuar con el funcionamiento.
6. Si el recipiente de cubitos de hielo se ha llenado por completo, la máquina de cubitos detiene automáticamente el proceso de congelación y el símbolo  aparece en el display.
7. Cambie el agua del depósito cada 24 horas por motivos de higiene. Si no utiliza el aparato durante un periodo prolongado de tiempo, desagüe el agua.

Utilización del temporizador

Tiempo de configuración del temporizador: 0,5 hasta 19,5 horas.

Tiempo predeterminado: 3 horas .

Con el proceso de congelación en marcha del aparato, puede ajustar el temporizador de apagado, lo que provoca que el proceso se detenga en un momento determinado elegido por usted.

Con el proceso de congelación detenido, puede ajustar el temporizador de encendido, lo que provoca que el proceso se inicie en un momento elegido por usted.

Programación del temporizador

Después de pulsar el botón TIMER, aparece el tiempo predeterminado «3.0h» en el display. Pulse el botón SELECT para ajustar el tiempo como desee. Cada vez que pulse el botón SELECT, el tiempo se aumenta en un intervalo de 0,5 horas. Si pulsa SELECT durante más de 3 segundos, la selección de la hora se agiliza. Cuando haya alcanzado la hora deseada, esta parpadea durante 5 segundos antes de guardarse e iluminarse de manera permanente.

Desactivación del temporizador

Puede desactivar el temporizador configurado pulsando de nuevo TIMER. El tiempo del temporizador restante desaparecerá del display.

Indicador de la hora

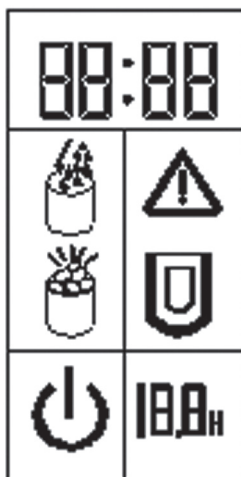

El aparato cuenta con una función de indicación de hora. Puede configurar la hora con los botones CLOCK y SELECT.

Pulse una vez el botón CLOCK antes de que el indicador de horas parpadee de nuevo. Pulse ahora el botón SELECT para modificar las horas. Cada vez que pulse SELECT, el valor aumenta 1 hora. Pulse de nuevo CLOCK para modificar el campo de los minutos del mismo modo pulsando SELECT.

Pulse por último CLOCK de nuevo para guardar la hora configurada. Si no modifica la hora en 5 segundos, esta se guardará automáticamente y se mostrará en el display.



Recordatorio de limpieza

El símbolo  parpadeando señala que debe limpiar el aparato por frecuencia. Mantenga pulsado el botón TIMER durante cinco segundos para que el símbolo de limpieza desaparezca y el contador de recordatorio se restablezca a valor cero.

Mantenimiento, limpieza y cuidado

1. Extraiga el recipiente de cubitos de hielo.
2. Limpie el interior con agua tibia y un producto de limpieza neutro disuelto en el agua y un paño suave.
3. Enjuague las partes interiores con agua y vacíe siempre el agua abriendo el desagüe.
4. Limpie la superficie exterior con un limpiador neutro disuelto en agua tibia y con un paño suave.
5. Seque las superficies interiores y exterior con un paño suave.
6. Vacíe el recipiente del agua mediante un desagüe si no utiliza el aparato durante un periodo prolongado de tiempo.

Resolución de problemas

Problema	Posible causa	Solución
En el display parpadea el símbolo 	No hay agua en el depósito.	Si el proceso de congelación finaliza, pulse el botón «ON/OFF» y rellene agua. Pulse el botón «ON/OFF» de nuevo para volver a encender el aparato.
En el display parpadea el símbolo 	El recipiente de cubitos de hielo está lleno.	Vacíe los cubitos del recipiente.
Los cubitos de hielo se derriten.	El proceso de congelación dura demasiado.	Finalice el proceso de congelación pulsando «ON/OFF». Inicie de nuevo el proceso en cuanto los cubitos comiencen a derretirse y seleccione el tamaño «small» para los cubitos.
	La temperatura del agua en el depósito es demasiado baja.	Cambie el agua del depósito y asegúrese de que esta se encuentre a una temperatura entre 8 y 32 °C.
El proceso de congelación se ha configurado de manera normal pero no se producen cubitos.	La temperatura ambiente o del agua es demasiado alta.	Asegúrese de que la temperatura ambiente se sitúa por debajo de 32 °C y rellene agua fría en el depósito.
	El líquido refrigerante sale del sistema de refrigeración.	Contacte con un técnico especializado.
	La bomba del sistema de refrigeración está bloqueada.	Contacte con un técnico especializado.

Reparaciones

- Las reparaciones deberán ser realizadas por personal técnico autorizado.
- La transformación o cambio del producto reduce la seguridad del mismo.
- Riesgo de lesiones.
- Nunca abra el aparato ni intente repararlo usted mismo.
- Un montaje deficiente conlleva una avería en el aparato o daños permanentes.
- No abra el aparato en ningún caso.

Advertencia:

El fabricante no se responsabiliza de los daños resultantes. Quedan reservados cambios en los datos técnicos y posibles errores.

Advertencia:

La garantía expirará si abre el aparato.

Datos técnicos

Suministro eléctrico: 220-240V 50/60Hz 2000W

El fabricante de este producto es Chal-Tec GmbH, Wallstraße 16, 10179 Berlín (Alemania).

Declaración de conformidad



Este producto cumple con las siguientes directivas europeas:
2014/30/UE (EMC)
2014/35/UE (baja tensión)
2011/65/UE (refundición RoHS)

Dispositivos electrónicos antiguos



Si el aparato lleva adherida la ilustración de la izquierda (el contenedor de basura tachado) entonces rige la normativa europea, directiva 2012/19/UE. Este producto no debe arrojarse a un contenedor de basura común. Infórmese sobre las leyes territoriales que regulan la recogida separada de aparatos eléctricos y electrónicos. Respete las leyes territoriales y no arroje aparatos viejos al cubo de la basura doméstica. Una retirada de aparatos conforme a las leyes contribuye a proteger el medio ambiente y a las personas a su alrededor frente a posibles consecuencias perjudiciales para la salud. El reciclaje ayuda a reducir el consumo de materias primas.